



# Prohominum

**Revista de Ciencias Sociales y Humanas**

Un espacio para investigadores n6veles y consolidados en la difusi6n del conocimiento



**Consejo Editorial**

**Editora**

Celia Cruz Betancourt

Universidad Pedagógica Experimental Libertador / ACVENISPROH, Venezuela

**Comité Científico Internacional**

Dilcia De Rosa

Universidad Pedagógica Experimental Libertador, Venezuela

Ginete Serrano

Universidad Pedagógica Experimental Libertador, Venezuela

Raúl Comas

Universidad Regional Autónoma de Los Andes, Ecuador.

Aura Díaz De Perales

Universidad Metropolitana, Ecuador

José Alecio Lara

Universidad Pedagógica Experimental Libertador, Venezuela

Argirimo Castillo

Universidad de Los Andes

Juan Calderón

Universidad Estatal de Milagro, Ecuador

Mónica Peñaloza

Universidad Pedagógica Experimental Libertador, Venezuela

Alex Carlos Rendón Ali

Universidad Tecnológica Empresarial de Guayaquil, Ecuador

Marcos Braga

Universidad Federal de Roraima, Brasil

Alar Urrtioetxea

Centro de Investigación I+D de la Universidad de Colima México

Daniel Peña

Universidad Metropolitana, Ecuador

Luis Alexander Ospina

Fundación DAICAD-Argentina

Concepción LópezAndrada

Universidad de Extremadura, España

Verónica Violant Holz

Universidad de Barcelona. Barcelona, España

Aldo Ocampo Gonzáles

Centro de Estudios Latinoamericanos de Educación Inclusiva. Chile.

Soledad Vercellino

Universidad Nacional de Río Negro. Argentina

Gonzalo Tamayo Giraldo

Universidad Manizales. Colombia

Emilio Ortiz Torres

Universidad de Holguín. Cuba

Jorge Luis Yangali Vargas

Universidad Nacional de Centro de Perú

Tania Mara Zancanaro Pieczkowski

Universidade Comunitária da Região de Chapecó

Romina Van Den Heuvel

Universidad Nacional del Comahue. Argentina

Genoveva Verónica Ponce Naranjo

Universidad Nacional de Chimborazo, Ecuador

Claudia Patricia Jiménez Guzmán

Universidad de Manizales. Colombia

Luis Enrique Pincheira Muñoz

Universidad Academia Humanismo Cristiano UAHC, Chile

Bolívar R. Duchi Ortega

Universidad Estatal de Guayaquil

Carlos Esteban Alcívar Trejo

Universidad Estatal de Guayaquil

Francisco Enrique Morán Peñam

Universidad de Guayaquil (UG), Ecuador

Ligia Meibol Fajardo Vaca

Universidad Estatal de Milagro- UNEMI. Ecuador

**Directora Técnica**

Rosa Rao

**Correctores de Estilo**

Thaína Solórzano

Ivette Briceño

**Diseño Gráfico**

Marcelo Rangel

**Diagramador**

José Angel Bermúdez

**Traductora**

Francia Gamarra

**ProHominum. Revista de Ciencias Sociales y Humanas** (e-ISSN: 2665-0169/ Depósito legal: AR2019000059)

Se constituye en un escenario que coadyuve en el fortalecimiento de la cultura investigativa, con proyección global, en el área de ciencias sociales y humanas, dirigida a brindar oportunidades de participación a Investigadores nóveles y consolidados con inquietud de mostrar a la comunidad científica sus avances y resultados investigativos. Solo publica artículos inéditos y no deben haberse enviado previamente, ni en paralelo, a otra revista. Los artículos son arbitrados por expertos en sus temáticas respectivas, bajo la técnica Doble Ciego, con posibilidad de presentarse en idioma español, inglés o portugués.

Esta revista tiene una perspectiva inter y multidisciplinaria, con énfasis en las Ciencias Sociales. Los artículos están enfocados en la interacción social, sus componentes (qué las sistematiza, los convenios que se conforman) y todo lo relacionado con la convivencia entre dos o más grupos sociales. Por ello, puede abarcar distintas áreas del saber social entre las cuales se distinguen: Educación, Humanidades, Economía, Administración, Artes, Derecho, Literatura, Filosofía, Sociología, Psicología, Antropología, Comunicación y demás áreas afines. Esta publicación tiene como propósitos:

- Contribuir a la promoción y difusión del conocimiento científico multidisciplinario, vinculado al área de la Ciencias Sociales y Humanas; que sirva de base al enriquecimiento del acervo científico en América Latina y su contribución al mejoramiento de la calidad de vida humana, en armonía con el resto del mundo y del ambiente.
- Promover la investigación en el campo social, mediante la divulgación de materiales de interés científico que sensibilicen a la comunidad científica novel y consolidada, mediante el intercambio de experiencias y la construcción colectiva del conocimiento.

**Tabla de Contenido**

|                                                                                                                                                                                                                                                                                                                                                              |                  |
|--------------------------------------------------------------------------------------------------------------------------------------------------------------------------------------------------------------------------------------------------------------------------------------------------------------------------------------------------------------|------------------|
| <b>Editorial</b>                                                                                                                                                                                                                                                                                                                                             | <b>6 - 7</b>     |
| <p>Proyectos socioproductivos como estrategia para el fortalecimiento de la identidad cultural del pueblo Karíña.<br/><i>Socioproductive projects as a strategy for the strengthening of cultural identity of the Kariña people</i><br/><b>Hildemaro Rafael Acosta</b></p>                                                                                   | <b>8 - 28</b>    |
| <p>Acciones interculturales hacia la orientación vocacional para el ingreso en educación universitaria de los estudiantes indígenas del pueblo Pemón de las escuelas técnicas.<br/><i>Intercultural actions towards vocational guidance for university education entry of the technical schools Pemon indigenous students</i><br/><b>Briseida Sigala</b></p> | <b>29 - 44</b>   |
| <p>Acciones basadas en la oralidad para el fortalecimiento del idioma Pemón Taurepán en los niños y niñas indígenas.<br/><i>Orality-based actions for the strengthening of the Pemon Taurepan language in indigenous children</i><br/><b>Angelina Velásquez</b></p>                                                                                          | <b>45 - 59</b>   |
| <p>El periódico escolar como recurso didáctico basado en el calendario Pemón para el fortalecimiento de las tradiciones ancestrales.<br/><i>School newspaper as a didactic resource based on the Pemon calendar for strengthenig of ancestral traditions</i><br/><b>Florencio Ayuso-Pérez</b></p>                                                            | <b>60 - 77</b>   |
| <p>Evaluación del clima institucional. Caso: unidad educativa nacional de adultos “Escuela Taller Monseñor Arias Blanco”, Maracay, estado Aragua<br/><b>María de los Milagros Machado-Ávila</b></p>                                                                                                                                                          | <b>78 - 97</b>   |
| <b>Lista de Árbitros</b>                                                                                                                                                                                                                                                                                                                                     | <b>98 - 99</b>   |
| <b>Normas de Publicación</b>                                                                                                                                                                                                                                                                                                                                 | <b>100 - 104</b> |

**Editorial**

*Para decir tierra dicen madre  
Para decir madre dicen ternura  
Para decir ternura dicen entrega*

Gustavo Pereira

En este tercer número de *Prohominum. Revista de Ciencias Sociales y Humanas* brindamos un espacio a los investigadores noveles, tal como lo hemos establecido en uno de nuestros objetivos. Esta revista se convierte en un apoyo para aquellos investigadores que publican por primera vez y que tienen un propósito común: hacer del conocimiento general la cultura y algunos problemas que enfrentan las comunidades indígenas que habitan en Venezuela. En este caso, en particular, nos centramos en los pueblos Pemón y Kariña.

Así pues, presentamos un número en el que las palabras clave están relacionadas con la interculturalidad y la cosmovisión indígena. La interculturalidad entendida como la interacción y el intercambio de valores, principios y elementos de varias culturas y que de ese intercambio se generen nuevas formas de expresiones culturales, de forma equitativa, en consonancia con el artículo 4.8 de la Convención sobre la Protección y la Promoción de la Diversidad de las Expresiones Culturales de la UNESCO. Compartimos esa visión porque vivimos en un país cuya Constitución declara en su preámbulo que debemos trabajar para refundar la República con los principios de justicia social e igualdad, sin discriminación ni subordinación alguna.

La cosmovisión indígena también forma parte importante de las perspectivas de estos investigadores, pues nos presentan la visión de pueblos ancestrales en ámbitos como la autogestión, la educación y la preservación del idioma. Por eso nuestro epígrafe retoma las palabras del poeta Gustavo Pereira, porque en sus versos se refleja parte de esa cosmovisión aborigen, originaria y ancestral, tan relacionada con el amor a la naturaleza, a los orígenes, a la vida.

En consonancia, Hildemaro Rafael Acosta nos presenta el artículo **Proyectos socioproductivos como estrategia para el fortalecimiento de la identidad cultural del pueblo kariña**, cuyo propósito estuvo dirigido a conocer la forma de autogestión de esa comunidad indígena como vía para la preservación y fortalecimiento de su identidad. Acosta nos muestra cómo el pueblo kariña aún preserva sus formas de producción y de vida, sin embargo les falta un apoyo más contundente del Estado para generar un proceso de autogestión que les permita, además de fortalecer su identidad cultural, construir una plataforma económica comunal para el desarrollo sostenible de sus comunidades.

En el ámbito educativo, la formación vocacional reviste de interés fundamental para aquellos jóvenes que desean estudiar en la universidad, pero esta situación llevada al contexto indígena tiene una realidad diferente y particular, bien sea por el aislamiento, la falta de oportunidades, el vivir en un contexto rural o el difícil acceso a la tecnología. Por ello, Briseida Sigala con el artículo **Acciones interculturales hacia la orientación vocacional para el ingreso en educación universitaria de los estudiantes indígenas pemón de las escuelas técnicas** propone estrategias interculturales dirigidas a los docentes para fomentar una adecuada orientación vocacional en estudiantes de sexto año de escuelas técnicas interculturales.

La pérdida de una lengua es un impacto terrible para la cultura universal, perder un idioma indígena, ancestral y que refleja la cosmovisión de todo un pueblo es una verdadera tragedia. Con el artículo **Acciones basadas en la oralidad para el fortalecimiento del idioma pemón taurepán en los niños y niñas indígenas**, Angelina Velásquez busca identificar los factores que han afectado los procesos de enseñanza y aprendizaje de la lengua

pemón taurepán y propone una serie de estrategias basadas en la oralidad para el fortalecimiento del idioma en los niños y niñas indígenas que asisten al Centro de Educación Inicial de la comunidad “San Ignacio de Yuruaní”. Con su propuesta espera propiciar el rescate de los valores y tradiciones culturales que, debido al desuso de su lengua, están en peligro de extinción.

Con el artículo **El periódico escolar como recurso didáctico basado en el calendario pemón para el fortalecimiento de las tradiciones ancestrales**, Florencio Ayuso-Pérez tiene un doble propósito. El primero que los niños de la comunidad indígena pemón puedan convertirse en investigadores, constructores y creadores de su propio conocimiento y, a su vez, sean capaces de promover la cultura ancestral de su etnia a través de la creación de un periódico escolar en el que, a través del calendario pemón, puedan difundir sus costumbres, modos de vida, organización familiar, ritos, mitos y leyendas, haciendo que los niños y niñas se sientan orgullosos de sus raíces ancestrales.

Finalmente, el clima institucional es fundamental para que un centro educativo marche bien o no. Muchos factores intervienen, pero la gerencia y el liderazgo que se ejercen o no pueden ser determinantes para el futuro de un grupo de jóvenes desfavorecidos. Tal es la situación que nos presenta María Machado con el artículo **Evaluación del clima institucional. Caso: Unidad Educativa Nacional de Adultos “Escuela Taller Monseñor Arias Blanco”, Maracay, estado Aragua**. Este artículo tiene como propósito analizar el clima institucional desde la perspectiva de sus actores. En este caso se investigó la forma en que los integrantes perciben el liderazgo, el apoyo y el control del director, además de la eficacia y eficiencia en la planificación y organización de actividades, la integración, el grado de pertenencia y las relaciones interpersonales de la comunidad educativa.

*Prohominum. Revista de Ciencias Sociales y Humanas* da un paso más en el camino de su consolidación con este tercer número. Esperamos poder seguir brindándoles tanto a nuestros autores, como a la comunidad investigativa, un espacio para fomentar la participación de investigadores noveles con una visión centrada en sus raíces pero con proyección internacional. Como siempre, reiteramos nuestro compromiso con el rigor científico y la búsqueda incesante del conocimiento.

**Celia Cruz Betancourt**

**Editora**

**PROYECTOS SOCIOPRODUCTIVOS COMO ESTRATEGIA PARA EL FORTALECIMIENTO DE LA IDENTIDAD CULTURAL DEL PUEBLO KARÍÑA***SOCIOPRODUCTIVE PROJECTS AS A STRATEGY FOR THE STRENGTHENING OF CULTURAL IDENTITY OF THE KARÍÑA PEOPLE*Hildemaro Rafael Acosta  
zorhilde08@gmail.comUnidad Educativa Colegio Adventista Maranatha  
Orcid: <https://orcid.org/0000-0001-7340-715X>

Recibido: 20/12/2018

Aprobado: 20/03/2019

**RESUMEN**

Los pueblos indígenas venezolanos conforman la población originaria del país, cada uno con su historia e identidad cultural, con dificultades y limitaciones, lo cual los ha llevado a incorporar algunas modificaciones a sus formas de vidas. De continuar la situación, se teme por la posible desaparición de este acervo ancestral, para lo cual se trazan acciones que motiven y permitan su rescate, a través de la puesta en marcha de las políticas creadas por el Estado venezolano para atender y mantener a estos grupos humanos. El propósito de esta investigación estuvo dirigido a conocer la forma de autogestión de la comunidad indígena kariña de Mayagua, en el estado Bolívar, como vía para la preservación y fortalecimiento de su identidad. Esta es una investigación cualitativa, que sigue el enfoque de la hermenéutica crítica. Los informantes seleccionados fueron: la cacique, el cultor, el cronista y un indígena. Como técnicas para la recolección de datos se utilizaron la observación participante y la entrevista. Los resultados evidenciaron que la comunidad kariña mantiene sus modos de producción ancestrales (siembra, caza, y pesca) y la elaboración de artesanía, sin embargo no utilizan sus conocimientos ni para la autogestión, ni como estrategia para el fortalecimiento de su identidad cultural.

**Palabras clave:** autogestión; sistema de producción; indígena kariña; identidad cultural.

**ABSTRACT**

Venezuelan indigenous peoples make up the country's original population, each with its history and cultural identity, with difficulties and limitations, which has led them to incorporate some modifications to their ways of life. It is feared the possible disappearance of this ancestral heritage, if the situation continues, for which actions that motivate and allow its rescue are traced, through the implementation of the policies created by the Venezuelan State to attend and maintain these human groups. The purpose of this research was to learn about the self-management of the Karíña indigenous community of Mayagua, in the Bolívar state, as a way to preserve and strengthen their identity. This is a qualitative investigation, which follows the approach of critical hermeneutics. The selected informants were the cacique, the cultor, the chronicler and an indigenous. The participant observation and interview were the techniques used. The results showed that the Karíña community maintains its ancestral modes of production (sowing, hunting, and fishing) and do handcraft, however, they do not use their knowledge either for self-management or as a strategy for strengthening their cultural identity.

**Keywords:** self-management; Production system; kariña indigenous; cultural identity.

## Introducción

El Estado venezolano reconoce y protege la existencia de los pueblos y comunidades indígenas como pueblos originarios, garantizándole los derechos consagrados en la Constitución de la República Bolivariana de Venezuela (1999), así como también en los tratados, pactos y convenios internacionales y otras normas aceptadas universalmente, para asegurar su participación activa en la vida de la nación, la preservación de sus culturas, el ejercicio de la determinación de sus asuntos internos y las condiciones que lo hacen posible como actores del proceso de transformación social, manteniendo en alto los elementos característicos de su identidad cultural, por ser este un Estado multiétnico y pluricultural.

Los pueblos y comunidades indígenas, hoy en día en Venezuela, han gozado del apoyo del poder legislativo, otorgándoles garantías y derechos que favorecen el fomento de sus saberes ancestrales y la permanencia en el tiempo y el espacio de los elementos característicos de su identidad cultural, así como el goce de prosperidad y bienestar. En tal sentido, la Constitución de la República Bolivariana de Venezuela (1999) en los artículos 3 y 15, hacen referencia a que el Estado tiene como finalidad esencial la promoción de la prosperidad y del bienestar del pueblo y, además de ello, tiene también la responsabilidad de preservar la identidad nacional de acuerdo con el desarrollo cultural, económico y social.

En la actualidad los temas relacionados con autosustento, modos de producción, desarrollo sustentable y autogestión han propiciado numerosas reflexiones. Más aun cuando se vive en un mundo afectado por la contaminación y el deterioro progresivo del ambiente producto de la acción del hombre. Tal como lo afirman Tovar Zerpa y Rojas López (2010): “siendo las comunidades indígenas afectadas en gran medida, ya que sus territorios han sido víctimas de deforestación y la minería ilegal”, creando en muchos casos, un éxodo hacia los centros poblados urbanos, lo que hace que proliferen o aumenten los problemas de marginalidad y afecta su identidad cultural.

Sin embargo, los grupos indígenas que poseen una identidad cultural progresista arraigada en la utilización consciente del medio ambiente, una forma de organización y respeto, así como la preservación de sus manifestaciones culturales, han podido tener un nivel satisfactorio de bienestar y sostenimiento de sus comunidades según su propia apreciación.

De allí el interés de la investigación, para la descripción e interpretación de la autogestión en la comunidad indígena karíña de Mayagua en el estado Bolívar, contribuyendo así a la preservación y fortalecimiento de su identidad cultural. De este modo se pretende contextualizar los elementos característicos de esta cultura indígena presentes en dicha comunidad en cuanto a las acciones de autogestión que vienen realizando para satisfacer sus necesidades.

## Encuentro con la realidad

Al observar, en términos generales, la realidad de los grupos indígenas en el ámbito urbano de algunos sectores de Venezuela, pudieran ser catalogados como ignorantes, con salud precaria y pobres. Por otro lado, si se encuentran en el ambiente rural pudieran ser considerados como marginales. En el Informe del Banco Mundial (2017) sobre los pueblos indígenas en Latinoamérica, encontramos que estos continúan enfrentando barreras estructurales que limitan su plena inclusión social y económica, con cifras que llaman la atención, por ejemplo, el 8 % de la población de la región es indígena. Así como también que, aproximadamente, el 14 % de los pobres son indígenas y 17 % de este grupo vive en pobreza extrema y enfrentan, hoy en día, grandes desafíos para acceder a servicios básicos o para adoptar nuevas tecnologías.

Otros indicadores serían los relacionados con el acceso a los bienes y servicios básicos. Sin embargo, en estos estudios se pasan por alto consideraciones de tipo cultural ya que, a menudo, utilizan parámetros relativos al contexto urbano y a determinados sectores sociales.

Es importante señalar que cuando se compara el medio rural indígena con el medio rural criollo se observan serias desventajas para los primeros, fundamentadas en aspectos como acceso a la educación formal, asistencia médica, salubridad y una alimentación adecuada, como lo indican otras investigaciones como la de, por ejemplo, D'Emilio (1995).

Los grupos indígenas que poseen una identidad cultural arraigada en la utilización consciente, organizada y respetuosa del medio ambiente, así como por la preservación de sus manifestaciones culturales, han podido tener un nivel satisfactorio de bienestar y sostenimiento de sus comunidades. Hay grupos indígenas ubicados en zonas con abundante agua, lo que ha permitido su subsistencia y permanencia en territorios específicos, constituyéndose en hacedores de territorios culturales.

A principios del siglo XX surge en el escenario latinoamericano un movimiento indígena que tocó la conciencia, en medio de las ideas que excluían a los indígenas de la construcción de las sociedades consideradas como nacionales. Para ello se puso en práctica un proceso de aculturación de los indígenas latinoamericanos y su asimilación al cauce de la sociedad criolla englobante, como resultado de su aprendizaje de las formas hegemónicas de actuar, sentir, ser y pensar.

El proyecto unificador suponía un desaprender progresivo de las instituciones y expresiones culturales y lingüísticas propias de esos pueblos, tal como lo señala López (2002). Debido a ello la cultura indígena no ha sido valorada ni tomada en cuenta como elemento capaz de brindar aportes significativos al conocimiento para el desarrollo de la sociedad. Peor aún, lo indígena ha sido sometido a un proceso de aniquilamiento de elementos, impuesto a través del engaño y, en el peor de los casos, de la fuerza, excluido por algunas costumbres y prácticas que al parecer no encajan en los prototipos criollos.

En este orden de ideas, López (2002) señala que el hecho de que la escuela llegue a las zonas rurales, selva y llanos donde se ubican reductos de las poblaciones indígenas, le da rienda suelta a la labor civilizatoria y de reproducción del orden hegemónico criollo que le había sido encomendada, desconociendo las instituciones y manifestaciones culturales y lingüística de la población a la cual debía atender.

La escuela ha sido un ente externo que -de manera directa o indirecta- ha influido en la transformación de la cultura indígena al incluir elementos no propios, así como ha propiciado la creación de nuevos intereses y necesidades, ya que no ha estado contextualizada porque ni atiende a las necesidades, ni a la realidad de los pueblos indígenas. Todo ello ha dado paso a la formación de una cultura heterogénea en muchas comunidades indígenas, perdiéndose así la identidad cultural. Grimson (2008) hace referencia a lo concerniente del término identidad cultural, señalando que:

---

Es el hecho de sentirse parte de una familia, un pueblo, una comunidad con características especiales y diferentes, permite la lucha por la subsistencia en el tiempo y el espacio. El término cultura se asocia a todo conocimiento, costumbres y hábitos que identifican a un individuo o una comunidad; pudiera decirse también que es todo lo que hombre hace para hallar su razón de ser, de existir y desarrollarse en todas las dimensiones del ser. (p. 45)

---

Sin embargo, por muy importante que la cultura sea para el desarrollo de los individuos y sus comunidades no puede considerarse como promotora de desarrollo y bienestar, sino que estos últimos dependerán de la identidad cultural del individuo, de su preservación y autogestión comunitaria.

A finales del siglo XX se observaron los avances del movimiento indígena y de la toma de conciencia internacional con respecto a la diversidad, a la postergación de la población étnica y a la deuda histórica que se arrastra desde la colonización. Se produjo, entonces, una cierta recuperación de la visibilidad y la condición indígenas.

Como consecuencia de estas iniciativas, en 1990, la Oficina Internacional del Trabajo dicta el convenio 169 sobre Pueblos Indígenas, que también fue discutido en Ginebra. De allí se hizo una Declaración Universal de Derechos Indígenas en el concierto de las Naciones Unidas, declarando 1993 como Año Internacional de las Poblaciones Indígenas, admitiendo en su seno, en el 2000, un Foro Permanente de Pueblos Indígenas.

Es evidente el hecho de que los pueblos indígenas se han abierto paso a través de la sociedad criolla, pese a los años de colonización, sometimiento y conquistas de sus espacios, para saquear sus recursos.

Existe una búsqueda continua de condiciones de respeto a los espacios y a la dignidad humana de los pueblos ancestrales, más aún cuando en el mundo se ha dado un exponencial aumento de la población con necesidades de espacios y recursos, en el que los indígenas han sido desposeídos, lo que ha afectado sus recursos, hábitats y formas de vida. Es incuestionable que los mismos Estados, al menos a través de su legislación, han querido enfrentar un proceso de transculturización y de aniquilamiento de los rasgos culturales de sus comunidades indígenas.

En Venezuela se reconoce en la Constitución el carácter diferenciado de los pueblos indígenas en sus territorios, su forma de organización y su identidad cultural, necesarios para garantizar su estilo de vida y el respeto por sus hábitats. Además, la Constitución Nacional de la República Bolivariana de Venezuela (1999) es muy puntual al destacar la responsabilidad que el Estado venezolano debe asumir frente a ellos y sus necesidades materiales y espirituales, dada su condición de ciudadanos de un país multiétnico, pluricultural y multilingüe, y así lo expresa en el capítulo VIII.

Otro aporte importantísimo son las leyes que profundizan y especifican la participación de las comunidades indígenas en su proceso de autogestión, en el que se les reconoce y protege como pueblos originarios, garantizándoles los derechos consagrados en la Constitución, los tratados, pactos y convenios internacionales y otras normas de aceptación universal, para asegurar su participación activa en la vida de la nación venezolana, la preservación de su cultura, el ejercicio de la libre determinación en sus asuntos internos y las condiciones que la hacen posible (Ley Orgánica de los Pueblos y Comunidades Indígena, art. 5, 2005).

Trabajos realizados por investigadores como Escalante y Moraleta (1992) han expuesto la necesidad de rescatar las prácticas ancestrales para afrontar algunos desafíos en la forma de uso y relación con el medio ambiente, así como la manera de auto-sostenimiento de sus comunidades. Esto ha despertado cierto interés en la sociedad moderna, afectada por los problemas de hacinamiento, abastecimiento de los insumos alimenticios y contaminación ambiental. Cabe destacar que los enfoques típicos, en términos generales, en la cosmovisión de la cultura indígena, prevé un modelo de autogestión que permite el aprovechamiento de los recursos naturales en armonía con el medio ambiente.

La población indígena en Venezuela está diseminada a lo largo y ancho del país. Existen numerosas etnias y de acuerdo con los datos arrojados por el Censo del Instituto Nacional de Estadística Indígena de 1992 existían veintiocho grupos, el mismo número se muestra en el censo realizado en 1999. La Ley de Demarcación en el año 2001 menciona que existen treinta y cinco etnias. Sin embargo, solo se conocen por poseer características étnicas veintiocho, entre ellas: Akawayo, Añú, Arawak, Baré, Barí, Baniva, Eñepa, Guajibó (jivi), Jodi (hoti), Karíña, Kurripako, Mapoyo (wanai), Pemón, Pumé, Piapoko, Piaroa (wotjuja), Puinave, Sáliva, Sape, Uruak, Warao, Warekena, Wayuu, Yavarana, Yekuana, Yeral (ñengatú), Yanomami y Yukpa. Distribuidas en los estados Amazonas, Anzoátegui, Apure, Bolívar, Delta Amacuro, Mérida, Monagas, Sucre, Trujillo y Zulia.

Para este estudio se ha seleccionado el pueblo karíña, identificado como una comunidad indígena de origen americano o Amerindia del norte de sur América. Se dividen en diferentes grupos tribales independientes que comparten la lengua y ciertas tradiciones. Son descendientes directos de los Caribe, pueblo de aguerridos navegantes, quienes pusieron resistencia a la conquista europea. Son tradicionalmente nómadas. En la actualidad viven un proceso de transición a la vida sedentaria debido al avance de la explotación minera y agrícola sobre su territorio tradicional.

Fuera de las fronteras venezolanas, se les ubica en lugares como Brasil en la localidad de São José dos Galibi, ubicado al lado del río Ayapoque, también en las ciudades de Macapá y Pará. Con una población aproximada de cuatrocientos setenta y cinco habitantes; en Surinam en la región del río Coppename con una población aproximada de dos mil quinientos habitantes. En la Guayana Francesa en las comunas de Awala-Yalimapo, Saint-Laurent-du-Maroni, Mana e Iracoubo, también en algunas pequeñas comunidades en Kourou y Cayena, conformando un grupo de un mil doscientas personas, aproximadamente.

En Venezuela es donde vive el mayor número de los miembros de su comunidad. Se calcula que, en la actualidad, se encuentran unos treinta y tres mil ochocientos veinticuatro miembros de esta población extendidos en el oriente del país, se les puede encontrar en los estados Monagas y Sucre. Sin embargo, ocupan gran parte de las elevaciones de terrenos llamadas Mesas en el estado Anzoátegui, en particular, en la Mesa de Guanipa. De igual manera se evidencia, en la actualidad, grupos indígenas que se han aglomerado en algunos sectores urbanos donde se puede confirmar la poca manifestación de su identidad cultural, a excepción de sus rasgos físicos que permite reconocerlos. Para Amodio (2005), ellos han asumidos costumbres alimenticias, vestimentas, idioma y economía de la comunidad criolla en la que se desenvuelven para poder subsistir sin obviar que, en el peor de los casos, llegan a estar en un estado de mendicidad, enfrentando además un proceso alto de transculturización (p.13).

Cercano a la comunidad kariña se ubica otro poblado llamado Almacén donde está un pequeño mercado con un puerto al que llegan algunos lancheros para traer sus productos agrícolas y ofrecerlos a la venta, lo que pudiera constituirse en un centro de economía autogestionario de este grupo social originario. Aunado a este hecho y al diagnóstico ejecutado en la visita de campo realizada a ese lugar, surge el interés por esta investigación, lo cual permitió evidenciar a simple vista el potencial de esta comunidad, gracias a la observación y descripción del poblado, sus habitantes y su estilo de vida.

Ese diagnóstico previo evidenció que los pobladores kariña de Mayagua no están aprovechando el apoyo institucional que les brinda el Estado venezolano. Por ejemplo, les construyen casas con todos los servicios y ellos las modifican, al punto de quitarles las ventanas e inclusive pueden llevarlas a un estado de precariedad. No se observó que celebraran sus tradiciones culturales, ni sus bailes o cantos; sus rituales han desaparecido para dar paso a equipos de sonido con música moderna como el reguetón, entre otros géneros, que constituyen una pérdida de valores hasta para los criollos.

La autogestión es considerada como el empoderamiento de los individuos para que cumplan objetivos por sí mismos, incluyendo aspectos como la preparación personal para asumir desafíos, el liderazgo, así como la búsqueda de la satisfacción de las necesidades básicas.

A nivel cultural se destaca la importancia del estudio debido a que considera la relevancia de generar estrategias para la autogestión de la comunidad indígena kariña de Mayagua, en la preservación y fortalecimiento de su identidad cultural, contribuyendo así, de alguna manera a que no desaparezca una visión única en su género, el sistema de valores establecidos a lo largo de la historia del pueblo, sus características culturales, históricas, espirituales y ecológicas manifiestas a lo largo de los siglos, las cuales por su importancia ancestral, deben mantenerse.

En lo educativo, se contribuye por una parte con los aportes teóricos en lo concerniente al manejo de la autogestión en el grupo social indígena de Mayagua y, por otra, se incentiva la ejecución sistemática de actividades que contribuyen a la satisfacción de necesidades y requerimientos de los pobladores, porque una comunidad indígena que no se cultive tiende a desaparecer, llevando consigo la extinción de su cultura ancestral.

Desde el punto de vista ontológico se presenta al pueblo indígena como único, integrado a la sociedad con igualdad de oportunidades, en el que prevalece una efectiva y sana convivencia, como se menciona en la Gran Misión Guaicaipuro.

En lo socioeconómico, es una oportunidad para el desarrollo de proyectos agro-turísticos y en lo cultural el aprovechamiento de oportunidades para promocionar y difundir los valores culturales y su trascendencia a nivel municipal y estatal.

Desde el punto de vista documental a través de esta investigación se podrá brindar información y apoyo a futuras investigaciones en el campo de la autogestión de los pueblos indígenas con la intención de generar propuestas que fortalezcan la vida de las etnias venezolanas.

Finalmente, se aspira con la investigación -desde la interacción con los karíña- evidenciar el estado actual en lo concerniente al manejo de la autogestión en el grupo social revelando, desde su cultura, los elementos que la han configurado como actividad común. El hecho de no hacer uso de la misma para que, a través de las estrategias diseñadas, las personas pertenecientes a ese grupo social puedan aportar beneficios a su comunidad, conservar la sabiduría y la diversidad en la preservación y fortalecimiento de su identidad cultural.

### **Objetivos de la investigación**

Entender el acervo social y cultural de la comunidad karíña de Mayagua, como identidad cultural.

### **Objetivos específicos**

- Comprender los modos de autogestión como identidad cultural de la comunidad karíña.
- Interpretar los programas socioproductivos del grupo social indígena karíña de Mayagua como estrategia de fortalecimiento de la identidad cultural.

### **La autogestión como medio de participación económica y social del pueblo**

Los pueblos indígenas a lo largo de la historia han luchado por su subsistencia. Han sido vulnerados sus derechos, sus tradiciones y su estilo de vida en general ha sido producto, entre otras cosas, de la conquista de sus territorios por razones diversas, principalmente por los recursos naturales presentes en ellos. Por tal motivo la transferencia de los conocimientos propios de su cultura se ha visto afectado, más aún cuando se ha dado un proceso de transculturización donde los pueblos indígenas han llevado la peor parte, conducidos a la exclusión de los aparatos productivos y referentes del estado. De allí el interés por realizar este estudio sobre la autogestión de la comunidad indígena karíña de Mayagua en el estado Bolívar en sus prácticas de economía como una forma de preservación y fortalecimiento de su identidad cultural.

La autogestión es un término compuesto por palabras de uso común: auto que es un prefijo referido a aquello que es propio o por uno mismo y gestión, que es la acción para conseguir algo, además es visto como el cuidado y administración de un asunto, negocios, empresas, entre otras, según lo señala Barbero Franco (2007). En tal

sentido se puede evidenciar que la definición está asociada con la forma en la que una persona, grupo, colectivo o comunidad trata sus asuntos, siendo este un término que engloba, todos los aspectos relativos y ligado a sus intereses y necesidades.

De igual manera, Barbero Franco (*op. cit.*) indica que la autogestión es un método en el que las decisiones se toman por acuerdos entre los propios interesados. Aunado a esto publicaciones periódicas como las de la Corporación Cooperativa Mondragón (2004), en las que se define en términos de la constitución, organización y funcionamiento autónomo de instituciones o comunidades, es decir, en la capacidad de decisión de las personas. La idea central de estos comentarios gira en torno a la toma de decisiones de los sujetos, sin más prescripciones que la autonomía y apuntando siempre a la satisfacción de las necesidades individuales y corporativas.

Por su parte Colmenares-Oliver (2012), citando a Bortoli (1991), la define como “un medio de participación política y social del pueblo y la relaciona, además, con los conceptos de desarrollo, bienestar, trabajo y creatividad de los pueblos” (p. 210). Analizado desde este punto de vista, el término está relacionado con la manera en la que los individuos, comunidades o pueblos se organizan y se esfuerzan para alcanzar un nivel de bienestar y desarrollo utilizando los recursos que tengan a la mano o necesiten para tal fin.

La autogestión es una actividad democrática en la que una organización con conciencia social lucha por las necesidades de todos y para todos. El grupo social tiene que decidir su propia forma de desarrollo de acuerdo con el medio a su alcance y a su ideología sin ninguna imposición, involucra la toma de decisiones de todos, de manera libre y soberana (Arvon, 1999).

Vásquez-García y Gómez-González (2006), citando a Mata García (1999) señalan que la autogestión es “un proceso social integral que comprende la autoinvestigación y la autoplaneación, complementados con la autoevaluación y la autodecisión, donde el prefijo auto, implica al nivel comunitario, lo grupal por sobre lo individual” (p. 156).

Partiendo del significado general de autogestión, pudiera definirse la autonomía indígena tomando en cuenta también la declaración expresada en el artículo 5 de la Ley Orgánica de Pueblos y Comunidades Indígenas (LOPCI) como:

---

La manera en la que los pueblos y comunidades indígenas asumen de manera autónoma el control de sus propias instituciones y formas de vidas, sus prácticas económicas, su identidad, cultura, derecho, usos y costumbres, educación, salud, cosmovisión, protección de sus conocimientos y defensa de su hábitat y tierras y, en general, de la gestión de los asuntos de su vida comunitaria dentro de sus tierras para mantener y fortalecer su identidad cultural. (2005, p. 15)

---

La autogestión indígena está ligada al manejo de sus actividades diarias, las cuales forman parte de su estilo de vida para conseguir bienestar, desarrollo y prosperidad, en coherencia con la manera de pensar del indígena. Vásquez García y Gómez González (2006) señalan:

---

La autogestión indígena tiene una particularidad en cuanto a la concepción teórica pues se concibe desde la práctica comunitaria, el tema retoma otros conceptos como el etnodesarrollo, etnoeducación, la identidad y autonomía comunitaria e identidad y autonomía indígena. Esto con la finalidad de poder aclarar cuáles son las partes que fortalecen la autogestión. Se considera que sin estos elementos no se puede entender el proceso de organización autogestora comunitaria indígena. (pp. 156-157)

---

Para estos autores (*op. cit.*) “la autogestión no solo se reduce a la cuestión productiva, sino que es más profunda, más amplia, implica la concepción de desarrollo propio bajo los principios de la convivencia comunitaria, acorde con su historia, con sus necesidades y posibilidades”. Combina el autocalificarse, autogobernarse con sus usos y costumbres, autoplanearse, autoevaluarse, bajo un proyecto de etnodesarrollo basado en la etnoeducación durante toda su vida.

### Modo de producción

Es un concepto desarrollado por los ideólogos marxistas. Está asociado con un conjunto de relaciones que se establecen entre los factores de la producción durante el proceso de generación de bienes y servicios, en el curso de las diversas épocas históricas, dependiendo del desarrollo de las fuerzas productivas y de los avances de la tecnología, obteniendo con ello un modo específico de producción, con sus propias características. Los medios de producción llevan implícitos una forma de organización social. Para Borísov, Zhamin y Makárova (1975):

---

El modo de obtener los bienes materiales necesarios al hombre para el consumo productivo y personal. El modo de producción constituye la unidad de las fuerzas productivas y de las relaciones de producción. El cambio del modo de producción origina cambios del régimen social, sirve de base al desarrollo de las fuerzas productivas y de las relaciones de producción, de toda la producción social. Gracias a los conocimientos adquiridos, a la experiencia y a los hábitos de trabajo, los hombres producen los bienes materiales, desarrollan las fuerzas productivas, que muestran el grado en que el hombre domina a la naturaleza. (s/p)

---

Por lo expuesto hasta ahora, el modo de producción está asociado con la relación entre las necesidades de bienes y servicios de los individuos en conjunción con los medios empleados para generarlos y/o alcanzarlos y obtener, con ello, cierto nivel de desarrollo.

### Desarrollo sustentable

Para Quiroz, Rodríguez y Ramos (2011) el término Desarrollo está referido a crecimiento, cambio o mejora de un determinado periodo; se refiere a la mejora en el bienestar de las personas. La Organización de Estados Americanos (OEA) lo define como un proceso constituido por actividades que llevan a la utilización, el mejoramiento o la conservación de bienes y servicios naturales o económicos, con el objeto de mantener o mejorar la calidad de la vida humana.

### El pueblo indígena karíña

De acuerdo con el artículo 3° de la Ley Orgánica de Pueblos y Comunidades Indígenas (LOPCI), el término indígena se aplica a:

---

Toda persona descendiente de un pueblo indígena, que habita en el espacio geográfico, determinado, y que mantiene la identidad cultural, social, y económica de su pueblo o comunidad, se reconoce a sí misma como tal y es reconocida por su pueblo y comunidad, aunque adopte elementos de otras culturas. (2005, p. 5)

---

Esto lleva a inferir que ser indígena está vinculado no solo a su origen, sino que es un individuo con competencia intercultural, que puede sostener su identidad como tal. La asociación de una etnia les califica como pueblo indígena. De acuerdo con lo planteado por la LOPCI, los indígenas son aquellos conocidos como todos los grupos humanos descendientes de los pueblos originarios que habitan en el espacio geográfico que corresponde al territorio nacional, de conformidad con la Constitución de la República Bolivariana de Venezuela, así como lo establecido en las leyes que los reconocen como tales por tener uno o algunos de los siguientes elementos: identidad étnica, tierras, instituciones sociales, económicas, políticas, culturales y sistemas de justicia propios, que los distinguen de otros sectores de la sociedad nacional y que están determinados a preservar, desarrollar y transmitir a las generaciones futuras.

Ley de Demarcación y Garantías del Hábitat y Tierras de los Pueblos Indígenas (2001) sostiene que los pueblos indígenas son aquellos habitantes originarios del país, cuyas identidades culturales les hacen conservar un acervo que los distingue de otros grupos sociales dentro de la colectividad nacional.

Esto lleva a considerar que están asentados en zonas cuya población mayoritaria se ha declarado indígena, sus nombres son propios de su idioma ancestral y, en consecuencia, se considera que manejan dos lenguas, el propio de su etnia y el español, para el caso venezolano. Sus miembros pertenecen a uno o más pueblos indígenas y poseen formas de organización social y expresiones culturales propias que permiten distinguirlos de otras comunidades. Es decir, aquellos lugares donde convergen los pueblos indígenas, su cultura, su gente, sus bienes y servicios que los caracteriza y les da un lugar en el tiempo y el espacio es una comunidad indígena.

### Caracterización de la cultura karíña

En el caso del pueblo karíña como objeto de estudio, en lo religioso tienen un dios creador (Kaputano), dueño del cielo y abuelos de los abuelos; acompañado de otros dioses con distintos poderes como: Maware: dueño del cerro; Akodumo: dueño del agua; Ioroska: dueño de la tierra y Capuano: el señor de todo. Una vez al año reciben la visita de sus muertos, motivo de fiesta, bailando el maremare para animar el retorno de los difuntos y tomando kashiiri (licor de yuca).

Su forma de sustento y práctica económica, se basa en la antigua técnica de agricultura de conuco, la recolección se hace de manera estacional. Realizan las siembras en el mes de enero y cultivan en julio con la época de lluvia; suelen sembrar maíz, (avajhi), tapaquire (yuca). También se dedican a la recolección de mango, merey y auyama, además, la caza y la pesca complementan su actividad alimenticia y económica. En las actividades de campo, la mujer es la encargada de ese trabajo y de los hijos, mientras, los niños y niñas a partir de los ocho años se les encomienda quitar las hojas secas de la vegetación e hidratar a los adultos dándoles de tomar agua.

En cuanto a su artesanía, las mujeres y algunos artesanos tejen algodón y fibras de moriche con procedimientos autóctonos. Producen bienes como el chinchorro de moriche, cestas ornamentales, sombreros, morrales, collares de semillas, budares, vasijas y tazas. Pudiera añadirse que todo ello permite profundizar en la elaboración de objetos de belleza cultural y de utilidad práctica.

En lo que respecta a su vestimenta, las mujeres utilizan vestidos de pieza completa muy coloridos; los hombres se visten con una pieza tipo faldón denominada pentú que la utilizan en las celebraciones o ceremonias. Es una falda de vivos colores que llega más abajo de la rodilla. Esos atuendos en días especiales lo acompañan con el achote (onoto) para pintar su cuerpo.

## **Instituciones que promueven programas socioproductivos en los pueblos indígenas**

Las atenciones y acciones indigenistas en Venezuela desde el punto de vista institucional se iniciaron con la promulgación de la Ley de Misiones del año 1915 y con su Reglamento en 1921. Desde entonces hasta 1948, la responsabilidad en la aculturación de los pueblos indígenas recayó en las Misiones Católicas. Es a partir de este año que la Comisión Indigenista Nacional dependiente del Ministerio de Relaciones Interiores pasa a adscribirse al Ministerio de Justicia. En el año 1959 se crea la Oficina Central de Asuntos Indígenas (OCAI). Actuaban como defensores del indígena y atendían situaciones que se presentaban en forma accidental o permanente en las diferentes comunidades, ello debido a la ausencia de una política indigenista.

En el año 2003 surge, desde el Poder Ejecutivo, la idea de la creación de una Comisión Presidencial con el nombre de Misión Guaicaipuro. Este hecho fue anunciado por el Presidente Constitucional de la República Bolivariana de Venezuela, Comandante Hugo Chávez, en el programa radial Aló Presidente 167, el 12 de octubre de 2003. Esta misión tenía como objetivo garantizar los derechos originarios y específicos de los pueblos indígenas y dar acceso a esa población a la alimentación, vivienda, salud, educación, trabajo, respeto de sus derechos religiosos y culturales, entre otros. Con el decreto presidencial N° 3.040 el 03 de agosto de 2004, se le da rango legal al proyecto presentado, cuyo propósito es restaurar los títulos territoriales y derechos a las numerosas comunidades indígenas de Venezuela, mediante la inclusión y la participación protagónica y corresponsable en el modelo de desarrollo del país, además de impulsar programas especiales de fortalecimiento socioproductivo.

### **Marco metodológico**

El recorrido metodológico se realizó bajo los parámetros de las ciencias sociales porque se estudian hechos de la experiencia personal, permitiendo permanecer próximo al mundo empírico sin la utilización de métodos estandarizados, haciendo énfasis en técnicas que facilitan la interpretación del fenómeno, desde el cual se perciba el conocimiento con una validez intersubjetiva. Por lo tanto, la naturaleza y sustentación teórica del trabajo investigativo permite la selección de un enfoque cualitativo.

### **Al encuentro con la realidad**

Para realizar el encuentro con la realidad a estudiar es necesario realizar un trabajo de campo con técnicas asociadas con el método hermenéutico para la recolección acertada de la información. En este sentido, Yuni y Urbano (2014) señalan que el trabajo de campo es el eje de la estrategia metodológica en la investigación etnográfica.

### **Descripción del escenario de la investigación**

Esta investigación se llevó a cabo en la comunidad indígena karíña, ubicada en el poblado de Mayagua, en el Municipio Heres del estado Bolívar, con una población aproximada de ciento cincuenta personas que combinan su permanencia en dos contextos: uno constituido por casas con características urbanas rurales y el otro adaptado a sus costumbres, con casas improvisadas de troncos con techos de palmeras o de zinc, ubicadas a la orilla del río.

### **La selección de los informantes**

El grupo de los informantes seleccionados quedó conformado por aquellos que viven y están involucrados en el quehacer cotidiano de la comunidad y se preocupan por la preservación de la identidad cultural: la autoridad, el cultor, el cronista y un indígena. Esta selección se hizo en concordancia con los señalamientos recomendados por Creswell (2005), quien explica que la escogencia debe obedecer a la necesidad de que todos los informantes clave hayan vivido y continúen viviendo el fenómeno. Los criterios establecidos fueron:

1. Tomar en consideración que tengan estrecha relación con la comunidad, siendo conocedores de la experiencia como karíña.
2. Mantener en la comunidad un rango cuyas características lo validen como un líder comunitario.

Siguiendo las recomendaciones de Martínez (1999) para preservar tanto la confidencialidad como el anonimato de los informantes, se recurrió a utilizar seudónimos. Por lo tanto, en este estudio se identificarán como: autoridad, cultor, cronista e indígena.

### **Técnicas de recolección de la información**

Las técnicas para la recolección de la información, al igual que los procedimientos y estrategias utilizados, los dicta el método hermenéutico, aunque, básicamente, se centra alrededor de la observación participativa y la entrevista semiestructurada, en la que hay que describir las herramientas y aspectos conceptuales a utilizar, justificándolos.

Sin embargo, las metodologías cualitativas suelen ser flexibles. En consecuencia, permiten que el método pueda ser cambiado según lo establezca el dictamen, circunstancias o imprevistos durante la investigación; para ello cuenta con dos técnicas muy valiosas: la triangulación (de diferentes fuentes de información, de perspectivas teóricas distintas, de varios observadores y procedimientos metodológicos) y las grabaciones de audio y videos, que permitieron observar y analizar los hechos repetidas veces.

### **Técnicas de interpretación de la información**

En todos los procedimientos metodológicos disponibles en las metodologías cualitativas para asegurar la credibilidad y la consistencia de los conocimientos, se encuentran las diferentes técnicas de análisis de la información recolectada en el escenario bajo estudio. Entre las técnicas a utilizar en esta investigación tenemos la categorización, la estructuración y la triangulación.

#### **La categorización**

Este proceso trata de asignar categorías o clases significativas, así como ir constantemente diseñando y rediseñando, integrando y reintegrando el todo y las partes, a medida que se revisa el material y va emergiendo el significado de cada sector, párrafo, evento, hecho o dato, debido a que nuestra mente salta velozmente de un proceso a otro tratando de hallarle un sentido a las cosas que examina.

#### **La estructuración**

Todo el proceso de estructuración es también un ejercicio continuo que tiende a validar una comprensión realista y auténtica del tópico estudiado. Al reflexionar y tratar de descubrir la dinámica psicológica de nuestra mente en el momento en que conoce algo, comprobaremos la importancia de una determinada condición previa y la naturaleza del proceso en sí mismo. La condición previa es una inmersión lo más completa posible en el campo fenoménico que se va a estudiar. Cuanto más completa y duradera sea esta inmersión, cuanto más se estime y aprecie el campo objeto de nuestro conocimiento, cuanto más abierto se esté a los detalles, matices y sutilezas del mismo, más fácil será la captación de una nueva red de relaciones, es decir, de un nuevo conocimiento (Martínez, 2007).

#### **La triangulación**

Con respecto a la técnica de la triangulación, Sánchez y Nube (2003) la definen como: “ciertas intersecciones o coincidencias a partir de diferentes apreciaciones, fuentes informativas o puntos de vistas del mismo fenómeno” (p. 31). Para Martínez (2007):

---

La triangulación, en sentido amplio, en las ciencias humanas, también se puede realizar varias “triangulaciones” que mejoran notablemente los resultados de la investigación y su validez y confiabilidad. De una manera particular, se pueden combinar, en diferentes formas, técnicas y procedimientos cualitativos y cuantitativos. La idea central es utilizar todo lo que se considere pertinente, tenga relación y se considere útil. (p. 175)

---

En esta investigación se realizará la triangulación de la información suministrada por los sujetos informantes, considerando lo que dicen los teóricos y el punto de vista del investigador.

### **Los hallazgos**

En esta etapa se presentan los resultados obtenidos, los cuales permitieron describir las características y cualidades de lo que ocurre en el contexto. Se analizaron cada una de las informaciones recopiladas de manera interpretativa.

De acuerdo con el enfoque cualitativo se tomaron en cuenta las categorías apoyadas en la identidad cultural y las características del proceso de autogestión y en la convicción de que estas, más las tradiciones, roles, valores y normas del contexto que se vive, se van internalizando poco a poco y generan regularidades que pueden explicar la conducta individual y grupal.

### **Entrevistas realizadas**

Las diferentes entrevistas desarrolladas develan la autogestión de la comunidad indígena karíña de Mayagua en el estado Bolívar. Los lugares escogidos para llevarlas a cabo fueron la casa del cronista, el conuco del indígena, la casa de la autoridad (La Cacique) y al cultor en un espacio común de la comunidad.

## Triangulación

**Cuadro 1**  
**Triangulación Categoría “Identidad Cultural”**

| Sujeto informante | Visión emergente                                                                                                                                                                                                                                                                                                                                                                                                                                                                                                                                                                                                                                                                                                                                                                                                                                                                                                                                                                                                                                                                | Visión teórica                                                                                                                                                                                                                                                                                                                                                                                                                                                                                                                                                                                                                   | Mi punto de vista                                                                                                                                                                                                                                                                                                                                                                                                                                                                                               |
|-------------------|---------------------------------------------------------------------------------------------------------------------------------------------------------------------------------------------------------------------------------------------------------------------------------------------------------------------------------------------------------------------------------------------------------------------------------------------------------------------------------------------------------------------------------------------------------------------------------------------------------------------------------------------------------------------------------------------------------------------------------------------------------------------------------------------------------------------------------------------------------------------------------------------------------------------------------------------------------------------------------------------------------------------------------------------------------------------------------|----------------------------------------------------------------------------------------------------------------------------------------------------------------------------------------------------------------------------------------------------------------------------------------------------------------------------------------------------------------------------------------------------------------------------------------------------------------------------------------------------------------------------------------------------------------------------------------------------------------------------------|-----------------------------------------------------------------------------------------------------------------------------------------------------------------------------------------------------------------------------------------------------------------------------------------------------------------------------------------------------------------------------------------------------------------------------------------------------------------------------------------------------------------|
| <b>Autoridad</b>  | <p>Esta comunidad se fundó en 1930 (12-13).</p> <p>En el año 1996 se crea la primera Asociación Civil Indígena, (14-15) son los bailes colectivos en el género Maremare, entre otras. (21-22).</p> <p>En el día de la resistencia indígena, las fiestas patronales a la patrona Santa Rosa de Lima (29-31).</p> <p>A los más jóvenes los vamos iniciando en el baile del Maremare. (36-38).</p> <p>La historia no está escrita, somos descendientes de los caribes. Estos se ubicaron por la costa del río Orinoco por el año 1770 (151-154).</p> <p>Las actividades culturales son fiestas especiales que realizamos en el pueblo, donde hacemos nuestro tradicional baile del Maremare, y nos vestimos con nuestro traje típico el Pentü (160-165).</p> <p>El día de la resistencia indígena 12 de octubre, el día de la mujer indígena, el del niño indígena el 18 de marzo, las fiestas patronales de Santa Rosa de Lima el 30 de agosto, la fiesta del Akaatempo o fiesta de los muertos el día 2 de noviembre donde los difuntos vuelven a tierras Kariña. (170-178).</p> | <p>Según Galeano (1999):</p> <p>La identidad cultural de un pueblo viene definida históricamente a través de múltiples aspectos en los que se plasma su cultura, como la lengua, instrumento de comunicación entre los miembros de una comunidad, las relaciones sociales, ritos y ceremonias propias, o los comportamientos colectivos, esto es, los sistemas de valores y creencias (p. 31).</p>                                                                                                                                                                                                                               | <p>Se entiende por identidad cultural a todos aquellos elementos que permiten identificar, caracterizar y mostrar lo que se tiene en común y que les diferencia de otros pueblos, mientras que al hablar de cultura, nos estamos refiriendo a elementos materiales y espirituales, que han sido organizados con lógica y coherencia, donde participan los conocimientos, creencias, arte, moral, derecho, costumbres, que fueron adquiridos por un grupo humano organizado socialmente.</p>                     |
| <b>Cultor</b>     | <p>Tratamos de educarlos de acuerdo con las enseñanzas de nuestros antepasados, aunque se ha hecho difícil porque los más jóvenes no prestan mucha atención a aprender ni el idioma, ni las costumbres (183-188).</p>                                                                                                                                                                                                                                                                                                                                                                                                                                                                                                                                                                                                                                                                                                                                                                                                                                                           | <p>La cultura juega un papel importante en el desarrollo de un territorio, a tal punto que muchos pueblos y lugares han apostado por una revalorización de la cultura, de la identidad y el patrimonio como eje de su propio desarrollo. Despertar interés en una población apática, lograr cohesión social, es sumamente importante, no hay que pensar en ella como una actividad que compete solo a los indígenas, sino a todos los que hacen vida en una comunidad étnica, pues la misma puede desencadenar actividades económicas y con ello mejorar los ingresos y la calidad de vida de la colectividad (Marín, 2009).</p> | <p>¿Se le preguntó si existía algún tiempo específico para la realización de las actividades culturales y cómo participa el pueblo? Se pudo evidenciar que cada integrante de las familias entrevistadas tiene su propia concepción para identificar las diversas manifestaciones de cultura y las formas de presentarse. Un punto común en referencia es que todos celebran reunidos el 12 de octubre el día de la resistencia indígena y el día de Akaatempo, fiesta de los muertos cada 02 de noviembre.</p> |
| <b>Cronista</b>   | <p>El nombre del pueblo no se sabe de dónde salió. Se dice que de la combinación de dos plantas que hay en la zona la Maya y la Yagua. El pueblo Kariña fue trasladándose desde La Mata de Tapaquire y la zona de San Antonio de Camurica (276-282), además de los bailes, comemos típica el Tu'muá que es sopa hecha de pescado o de los bailes, comemos típica el Tu'muá que es sopa hecha de pescado o de carne de cacería fresca y bebemos Lasacura, hecho con almidón y endulzada con azúcar. Está la práctica de la medicina, curamos con las matas, con el humo curamos dolores. El Pü dai es el curandero (287-294).</p>                                                                                                                                                                                                                                                                                                                                                                                                                                                |                                                                                                                                                                                                                                                                                                                                                                                                                                                                                                                                                                                                                                  |                                                                                                                                                                                                                                                                                                                                                                                                                                                                                                                 |
| <b>Indígena</b>   | <p>El día de la resistencia indígena, el día de la mujer indígena, el día del niño indígena, en las fiestas patronales de Santa Rosa de Lima, la fiesta del Akaatempo o fiesta de los muertos. (306-311).</p>                                                                                                                                                                                                                                                                                                                                                                                                                                                                                                                                                                                                                                                                                                                                                                                                                                                                   |                                                                                                                                                                                                                                                                                                                                                                                                                                                                                                                                                                                                                                  |                                                                                                                                                                                                                                                                                                                                                                                                                                                                                                                 |

| Sujeto informante | Visión emergente                                                                                                                                                                                                                                                                                                                                                                                                                                                                                                                                                                                                                                                                                                                                                                                                                                                                                                                                                                                                                                  | Visión teórica | Mi punto de vista |
|-------------------|---------------------------------------------------------------------------------------------------------------------------------------------------------------------------------------------------------------------------------------------------------------------------------------------------------------------------------------------------------------------------------------------------------------------------------------------------------------------------------------------------------------------------------------------------------------------------------------------------------------------------------------------------------------------------------------------------------------------------------------------------------------------------------------------------------------------------------------------------------------------------------------------------------------------------------------------------------------------------------------------------------------------------------------------------|----------------|-------------------|
|                   | <p>Los jóvenes están faltos de orientación, no les gusta comer el Tu'muá, ni les gusta aprender la artesanía. A veces viene una maestra para que les enseñe a hacer tejidos pero al final es la maestra la que termina haciendo todo. Los visten con nuestra vestimenta típica solo los días de fiestas. Solo presentan un rato el baile del Maremare y después prenden la miniteca. (316-326).</p> <p>Ahorita los viejos no somos tomados en cuenta para compartir nuestros conocimientos, no hay artesanos (333-336).</p> <p>No estoy muy seguro, pero según lo dicen nuestros padres después de un incendio entre los años 1940- 1950 (437-440).</p> <p>La elaboración del casabe, el Maremare (444-445) cuando nos reunimos para celebrar el día de Akaatempo cada 2 de noviembre (450-452).</p> <p>Los jóvenes hoy día no se muestran muy interesado por nuestras formas culturales (457-459) nuestros padres y los padres de nuestros padres nos enseñaron a cuidar la tierra y a vivir de ella. Por eso cazamos, y pescamos (464-467).</p> |                |                   |

**Cuadro 2**  
**Triangulación Categoría “Autogestión”**

| Sujeto informante | Visión emergente                                                                                                                                                                                                                                                                                                                                                                                                                                                                                                                                                                                                                                                                                                                                                                                                                                                                                                                                                                                                                                                           | Visión teórica                                                                                                                                                                                                                                                                                                                                                                                                                                                                                                                                                                                                                                                                                                                                                                                                                                                                                                                                                                                                                                                                                                      | Mi punto de vista                                                                                                                                                                                                                                                                                                                                                                                                                                                                                                                                                                |
|-------------------|----------------------------------------------------------------------------------------------------------------------------------------------------------------------------------------------------------------------------------------------------------------------------------------------------------------------------------------------------------------------------------------------------------------------------------------------------------------------------------------------------------------------------------------------------------------------------------------------------------------------------------------------------------------------------------------------------------------------------------------------------------------------------------------------------------------------------------------------------------------------------------------------------------------------------------------------------------------------------------------------------------------------------------------------------------------------------|---------------------------------------------------------------------------------------------------------------------------------------------------------------------------------------------------------------------------------------------------------------------------------------------------------------------------------------------------------------------------------------------------------------------------------------------------------------------------------------------------------------------------------------------------------------------------------------------------------------------------------------------------------------------------------------------------------------------------------------------------------------------------------------------------------------------------------------------------------------------------------------------------------------------------------------------------------------------------------------------------------------------------------------------------------------------------------------------------------------------|----------------------------------------------------------------------------------------------------------------------------------------------------------------------------------------------------------------------------------------------------------------------------------------------------------------------------------------------------------------------------------------------------------------------------------------------------------------------------------------------------------------------------------------------------------------------------------|
| <b>Cultor</b>     | <p>Nuestros antepasados vivían de la pesca, la cacería y la siembra. Hoy en día también lo seguimos practicando en nuestra comunidad. Vivimos aquí, pero tenemos conucos a la orilla del río (43-48).</p> <p>El indígena karíña vive de lo que siembra: la yuca, el maíz, el frijol, el plátano y de la pesca. Aunque compramos en Ciudad Bolívar. Parte de la producción la vendemos aquí mismo en la carretera. Son pocos los artesanos que hay (59-65).</p> <p>El sostenimiento de la comunidad depende de la siembra y de la pesca. Todos estamos dedicados a eso. (122-125).</p> <p>Hasta ahora, las tierras para la siembra y el río para la pesca (76-77).</p> <p>Solo vendemos yuca y a veces casabe (81-82).</p>                                                                                                                                                                                                                                                                                                                                                  | <p>La base fundamental de la autogestión indígena está cimentada en las propias formas de organización que funcionan en la comunidad, ésta se entiende como la cultura propia que está bajo el dominio del pueblo indígena en cuestión. Es así como la autogestión, según Barbero Franco (2007), no solo se reduce a la cuestión productiva, sino que es más profunda, más amplia, implica la concepción de desarrollo propio bajo los principios de la convivencia comunitaria, acorde con su historia, con sus necesidades y posibilidades, observándose indicios de querer buscar otras alternativas autogestionarias.</p> <p>Como se puede observar la actividad comercial se centra en vender yuca, la cual solo se produce en determinadas temporadas, no durante todo el año, es decir, en épocas específicas. En consecuencia, surge entonces una interrogante con respecto a su supervivencia: ¿De qué se alimentan cuando no producen lo requerido para su consumo? Interrogante que al ser trasladada en las entrevistas, lo que se obtuvo como respuesta fue un gesto de conformismo, posiblemente.</p> | <p>En este sentido, se puede evidenciar que las expresiones culturales están asociadas con la forma en la que ellos tratan sus asuntos, englobando los aspectos relativos y ligados a sus intereses, necesidades o tradiciones. Pero la autogestión no solo se reduce a la cuestión productiva, sino que es más profunda, más amplia, implica la concepción de desarrollo propio bajo los principios de la convivencia comunitaria, acorde con su historia, con sus necesidades y posibilidades, observándose indicios de querer buscar otras alternativas autogestionarias.</p> |
| <b>Cronista</b>   | <p>Solamente la siembra y la pesca, porque hay tres artesanos y los más jóvenes no les gusta hacer artesanía (194-197).</p> <p>Se vende gran parte de las cosechas y la pesca, pero la comunidad se sostiene con su producción. (203-206).</p>                                                                                                                                                                                                                                                                                                                                                                                                                                                                                                                                                                                                                                                                                                                                                                                                                             |                                                                                                                                                                                                                                                                                                                                                                                                                                                                                                                                                                                                                                                                                                                                                                                                                                                                                                                                                                                                                                                                                                                     |                                                                                                                                                                                                                                                                                                                                                                                                                                                                                                                                                                                  |
| <b>Indígena</b>   | <p>Hasta ahora lo más importante son sus tierras para la siembra (216-218), aunque poca sirve para alimentar a su población cada uno tiene su “conuquito” y con eso vive (344-346).</p> <p>Estas tierras son buenas para la siembra de soya y aquí no se está produciendo (351-353).</p> <p>No vendemos mucho porque lo que cosechamos lo comemos, entonces vendemos yuca y casabe, muy pocas veces vendemos melón (362-365).</p> <p>El indígena se esfuerza en hacer producir las tierras para el sustento, para comer (413-415). El indígena se esfuerza en hacer producir las tierras para el sustento, para comer (413-415).</p> <p>Artesanía no hay mucha solo unos pocos, pero lo que aquí se produce lo comemos aquí y también vendemos en la carretera el frijol, el plátano, el maíz (472-476).</p> <p>Estas tierras son de lo mejor por estar cerca nuestro río padre. De allí sale el agua para nosotros, para la siembra y para pescar (481-484).</p> <p>Algunos vecinos venden yuca en la temporada, frijoles y maíz, pero en pocas cantidades (488-490).</p> |                                                                                                                                                                                                                                                                                                                                                                                                                                                                                                                                                                                                                                                                                                                                                                                                                                                                                                                                                                                                                                                                                                                     |                                                                                                                                                                                                                                                                                                                                                                                                                                                                                                                                                                                  |

**Cuadro 3**  
**Triangulación Categoría “Producción Comunal”**

| Sujeto informante | Visión emergente                                                                                                                                                                                                                                                                                                                                                                                                                                                                                                                                                                                                                                                                                                                                                                                                       | Visión teórica                                                                                                                                                                                                                                                                                                                                                                                                            | Mi punto de vista                                                                                                                                                                                                                                                                                                                                                                                                                                                                                                                                                                                                                                                                                                                                                                                                                                                                                                                                                                                                                                                                                                                                                          |
|-------------------|------------------------------------------------------------------------------------------------------------------------------------------------------------------------------------------------------------------------------------------------------------------------------------------------------------------------------------------------------------------------------------------------------------------------------------------------------------------------------------------------------------------------------------------------------------------------------------------------------------------------------------------------------------------------------------------------------------------------------------------------------------------------------------------------------------------------|---------------------------------------------------------------------------------------------------------------------------------------------------------------------------------------------------------------------------------------------------------------------------------------------------------------------------------------------------------------------------------------------------------------------------|----------------------------------------------------------------------------------------------------------------------------------------------------------------------------------------------------------------------------------------------------------------------------------------------------------------------------------------------------------------------------------------------------------------------------------------------------------------------------------------------------------------------------------------------------------------------------------------------------------------------------------------------------------------------------------------------------------------------------------------------------------------------------------------------------------------------------------------------------------------------------------------------------------------------------------------------------------------------------------------------------------------------------------------------------------------------------------------------------------------------------------------------------------------------------|
| <b>Autoridad</b>  | Solo comemos de siembran frijol, maíz, patilla, melón y de la pesca. También vendemos a la gente que viene de Bolívar. (103-106)                                                                                                                                                                                                                                                                                                                                                                                                                                                                                                                                                                                                                                                                                       | Zaragoza Contreras (2010), asegura que la iniciación cultural se concibe en este marco de referencias como un proceso capacitante, habilitante, para la participación en quehaceres para continuar indicando que la cultura incorporada se muestra en la acción social del actor social que en este caso no es otra cosa que estar organizados comunitariamente Esperemos que colaboren para que vivamos mejor (424-425). | Después de haber compartido tantas experiencias con los karíña, que realmente no han tenido apoyo para poder producir en cantidades que les permita además del consumo familiar, vender en las localidades aledañas para generar ingresos para cubrir otras necesidades. Ellos hacen mucho énfasis en que la producción es para su consumo.<br><br>Al igual que en el pasado, estas comunidades siguen siendo afectadas por el impacto ambiental que generan las diferentes actividades económicas que se realizan en los espacios donde habitan, por la situación económica que vive el país, la insalubridad existente, la influencia sin control que reciben de los criollos, la escasez de insumos y la carencia de recursos para adquirirlos al no contar con el fortalecimiento de la capacidad de gestión comunitaria, la organización para el trabajo, la identificación como organización social, la participación que les garantiza la inclusión política, entre otras. Por lo tanto, es importante agregar que lo expresado en este párrafo no solo es la percepción del investigador sino producto de la observación y momentos de convivencia con esta etnia. |
| <b>Cultor</b>     | Existe una Asociación Civil Comunidad Indígena Karíña Mayagua que funciona desde el año 1996. Está formada por una cacique, un segundo cacique, un secretario, un tesorero y un vocal. Todos electos por voto popular (112-118).<br><br>Solamente la siembra del maíz, el frijol, el melón, la patilla y la extracción de pescado. Como dos personas que realizan manualidades, pero son solo ellos (235-239).                                                                                                                                                                                                                                                                                                                                                                                                         |                                                                                                                                                                                                                                                                                                                                                                                                                           |                                                                                                                                                                                                                                                                                                                                                                                                                                                                                                                                                                                                                                                                                                                                                                                                                                                                                                                                                                                                                                                                                                                                                                            |
| <b>Cronista</b>   | El cultivo se rota para que el suelo se recupere y la siembra no se vende a mayoristas (255-257).                                                                                                                                                                                                                                                                                                                                                                                                                                                                                                                                                                                                                                                                                                                      |                                                                                                                                                                                                                                                                                                                                                                                                                           |                                                                                                                                                                                                                                                                                                                                                                                                                                                                                                                                                                                                                                                                                                                                                                                                                                                                                                                                                                                                                                                                                                                                                                            |
| <b>Indígena</b>   | Contamos con la organización del Asociación Civil Indígena Karíña de Mayagua, representado por una cacique y además con el consejo de ancianos formado por 8 ancianas y 4 ancianos, son los más viejos de la comunidad (245-251).<br><br>Ahorita no se están desarrollando proyectos importantes. Cada familia tiene su “maña”, esto es su conuquito (391-394). No estamos organizados para abordar un proyecto a gran escala porque cada uno trabaja como puede. Por eso hay de escasez de alimentación (402-406).<br><br>La siembra, principalmente, y la pesca (508-509).<br><br>La cacique y su gente, ellos se encargan. (514-515).<br><br>Nos hace falta más unión para lograr mejores cosas, para hacer que este pueblo mejore (519-521).<br><br>Hace falta que nos apoyen, aunque rara vez lo hacen (528-529). |                                                                                                                                                                                                                                                                                                                                                                                                                           |                                                                                                                                                                                                                                                                                                                                                                                                                                                                                                                                                                                                                                                                                                                                                                                                                                                                                                                                                                                                                                                                                                                                                                            |

**Cuadro 4**  
**Triangulación Categoría “Apoyo a la producción”**

| Sujeto informante | Visión emergente                                                                                                                                                                                                                                                                        | Visión teórica                                                                                                                                                                                                                                                                                                                                                                                                                                                                                                                                                                      | Mi punto de vista                                                                                                                                                                                                                                                                                                                                                                                                                                                                                                                                                                                          |
|-------------------|-----------------------------------------------------------------------------------------------------------------------------------------------------------------------------------------------------------------------------------------------------------------------------------------|-------------------------------------------------------------------------------------------------------------------------------------------------------------------------------------------------------------------------------------------------------------------------------------------------------------------------------------------------------------------------------------------------------------------------------------------------------------------------------------------------------------------------------------------------------------------------------------|------------------------------------------------------------------------------------------------------------------------------------------------------------------------------------------------------------------------------------------------------------------------------------------------------------------------------------------------------------------------------------------------------------------------------------------------------------------------------------------------------------------------------------------------------------------------------------------------------------|
| <b>Autoridad</b>  | La gobernación y la alcaldía. Hay un concejal karíña y la directora de asuntos indígenas de la alcaldía de Heres (87-90).                                                                                                                                                               | El Ministerio del Poder Popular para los Pueblos Indígenas, creado en el año 2007, como el órgano rector de políticas gubernamentales para el ámbito indígena se debe facilitar e impulsar el fortalecimiento de la cultura ancestral, transformando el sistema económico social y productivo para lograr el desarrollo de las comunidades indígenas con prácticas que incentiven las actividades tradicionales y atiendan a las comunidades aledañas para garantizar el desarrollo comunal agroalimentario. (En <a href="http://www.minpi.gob.ve/">http://www.minpi.gob.ve/</a> ). | Los planteamientos del ministerio para los pueblos indígenas se han quedado en el deber ser. Se observa la ausencia de apoyo institucional y gubernamental a quienes esperanzados, siguen trabajando rudimentariamente las tierras, así como manteniendo su oficio de pescar para poder cubrir las necesidades alimenticias, ya que se encuentran limitados en la adquisición de otros bienes para alcanzar calidad de vida y así lo expresan al conversar sobre la opinión, qué se mantiene en la comunidad con respecto a la autogestión. Esto se puede ver reflejado en las expresiones de los actores. |
| <b>Cultor</b>     | En la comunidad hay un tractor para ayudar a los campesinos. Ese lo conseguimos con la gobernación (96-99).                                                                                                                                                                             |                                                                                                                                                                                                                                                                                                                                                                                                                                                                                                                                                                                     |                                                                                                                                                                                                                                                                                                                                                                                                                                                                                                                                                                                                            |
| <b>Cronista</b>   | Hasta ahora solo la gobernación y la alcaldía (230-231).<br>A nosotros no nos atienden como dicen las leyes (264 – 265).                                                                                                                                                                |                                                                                                                                                                                                                                                                                                                                                                                                                                                                                                                                                                                     |                                                                                                                                                                                                                                                                                                                                                                                                                                                                                                                                                                                                            |
| <b>Indígena</b>   | El apoyo recibido ha sido por la gobernación. El concejal indígena y la encargada de asuntos indígenas también se dan su vuelta, pero como te digo nos hace falta ponernos de acuerdo para conseguir el que el gobierno nos ayude con los proyectos de desarrollo (370-376).            |                                                                                                                                                                                                                                                                                                                                                                                                                                                                                                                                                                                     |                                                                                                                                                                                                                                                                                                                                                                                                                                                                                                                                                                                                            |
|                   | Hasta ahora el pueblo solo cuenta con un tractor que fue conseguido con la gobernación y la bolsa del CLAP (382-385).<br>Aquí vienen indígenas que trabajan con la alcaldía y nos hablan (495-496). Hay un tractor que se consiguió, pero no en todo momento está disponible (502-504). |                                                                                                                                                                                                                                                                                                                                                                                                                                                                                                                                                                                     |                                                                                                                                                                                                                                                                                                                                                                                                                                                                                                                                                                                                            |

## Conclusiones

En Venezuela, el Ministerio del Poder Popular para los Pueblos Indígenas (MPPPI) creado en el año 2007, es el órgano rector de políticas gubernamentales junto a otras instituciones para el ámbito indígena, siendo responsables de facilitar e impulsar el fortalecimiento de la cultura ancestral, transformando el sistema económico, social y productivo para lograr el desarrollo de las comunidades indígenas, lo cual permite deducir que es indudable, el reconocimiento de la existencia de los pueblos y comunidades indígenas, hecho que constituye un paso adelante en materia de la defensa de los derechos de dichas comunidades.

Sin embargo, la problemática indígena, vista desde distintas ópticas, es preocupante. Esto queda en evidencia cuando se escuchan sus relatos, opiniones y consideraciones, así como cuando se observan los gestos y expresiones faciales con las cuales lo confirman.

La educación en los pueblos indígenas se debe desarrollar a través de la formación tradicional, hoy presente en los propios pueblos indígenas, basada en los sistemas de socialización de carácter informal, oral y cotidiano que tiene cada cultura. Según este planteamiento se evidencia que es ese tipo de educación ha permanecido en los karíñas de Mayagua, cuando dicen que la historia no está escrita y los ancianos se han encargado de transmitir el conocimiento ancestral en algunos aspectos, aunque con ciertas limitaciones generacionales.

Los jóvenes karíña han ido perdiendo su identidad cultural. Se nota cierta nostalgia y melancolía en los adultos, pues observan que ese conglomerado que viene a constituir el futuro del pueblo karíña de Mayagua se encuentra alejado de su cultura propia.

Ellos intentan educarlos de acuerdo con las enseñanzas de sus antepasados, aunque se ha hecho difícil porque los más jóvenes no prestan mucha atención a los aprendizajes provistos por sus antepasados, así como muestran desinterés por su idioma y costumbres, mostrando interés por otros aprendizajes distintos a su tradición cultural: nuevos estilos musicales, costumbres, formas de interactuar e idioma.

Los indígenas karíña de Mayagua no están produciendo para la autogestión, ni para la comercialización, conformándose solo con producir para el consumo familiar, de allí que se evidencia escasez y limitaciones en sus hogares.

Los karíñas no cuentan con apoyo institucional gubernamental consecutivo y concienzudo, impidiéndoles ampliar su actividad agrícola a rubros que le generen ingresos, limitándose a seguir trabajando rudimentariamente las tierras para cosechar ají, yuca y maíz, esto junto a la pesca realizada solo por los ancianos, pues a pesar de estar el río muy cerca no es de interés de las nuevas generaciones, limita su poder adquisitivo para cubrir necesidades básicas, negando la oportunidad de poder adquirir otros bienes y servicios.

En esta comunidad reconocen que las únicas instituciones que le brindan apoyo son la Alcaldía y la Gobernación, ya que de manera mancomunada donaron un tractor, el cual no está operativo de manera óptima.

Los trabajos de artesanía no los realizan para la venta, solo para su uso personal. En cuanto a las actividades de autogestión solo fabrican, de manera muy escasa, casabe y naíboa.

En la comunidad de Mayagua mantienen la tradición y celebran la fiesta del Akaatempo o fiesta de los muertos el día 2 de noviembre. Según su cosmovisión, los difuntos vuelven a tierras karíñas para compartir con ellos la celebración.

Además, tienen otros eventos culturales como el día de la Resistencia Indígena (12 de octubre), el día de la Mujer Indígena (5 de septiembre), el día del Niño Indígena (18 de marzo) y las fiestas patronales de Santa Rosa de Lima (30 de agosto). En esas celebraciones se puede observar algunas manifestaciones propias como el baile del maremare y el consumo de bebida fermentada de yuca.

En términos generales se puede concluir que al igual que en el pasado, estas comunidades siguen viviendo en las mismas o en peores condiciones. Aunado a ello se encuentran afectadas por el impacto ambiental que generan las diferentes actividades económicas que se realizan en los espacios donde habitan.

Por otra parte, debido a la situación económica del país, padecen insalubridad y escasez de insumos, así como la carencia de recursos para adquirirlos al no contar con el fortalecimiento de la capacidad de gestión comunitaria, la organización para el trabajo, la identificación como organización social y la participación que les garantiza la inclusión política, entre otras. En otros aspectos, en un alto índice su comunidad se ve afectada también por la influencia, sin control, que recibe de los criollos.

Lo expresado no solo es resultado de la percepción del investigador, sino que emerge de la observación directa y de los momentos de convivencia llevados a cabo durante el proceso investigativo dentro de esta comunidad.

## Referencias

- Amodio, E. (2005). *Pautas de crianzas entre los pueblos indígenas de Venezuela*. Caracas: Fondo de las Naciones Unidas para la Infancia.
- Arvon, H. (1999). *La Autogestión*. Ciudad de México: Fondo de Cultura Económica.
- Banco Mundial. (2017). *Latinoamérica indígena en el siglo XXI*. Recuperado de <http://www.bancomundial.org/es/región/lac/brief/indigenous-latin-america-in-the-twenty-first-century-brief-report-page>
- Barbero Franco, A. M. (2007). *La gestión del patrimonio histórico como instrumento para un desarrollo sostenible. Un caso práctico: el proyecto de desarrollo local "Os Ambientes do Ar"*. Salamanca: Universidad de Salamanca. Recuperado de <https://ilamdocs.org/documento/3291/>
- Borisov, O. S., Zhamin, V. A. y Makárova, M. F. (1975). *Medios de Producción*. En *Diccionario de Economía Política*. Madrid: Akal. Recuperado de <http://www.eumed.net/cursecon/dic/bzm/m/medios.htm>
- Bortoli, J. (1991). Solidaridad e intercambio. Bases para la autogestión. *La Iglesia en Amazonas*, XII(53), 47-52.
- Chávez, S. (2017). *Transculturación en la pérdida de la identidad indígena en jóvenes de los municipios Mara y Páez del estado Zulia*. Maracaibo: Ediciones de la Universidad Dr. Rafael Beloso Chacín (URBE).
- Colmenares-Olivar, R. (2002). El derecho a la autonomía de los pueblos indígenas en Venezuela. *Revista Cenipec*, 21, 185-217. Recuperado de <http://www.saber.ula.ve/bitstream/handle/123456789/23522/articulo5-21.pdf?sequence=1&isAllowed=y>
- Creswell, J. (2005). *La investigación educativa: planificación, realización y evaluación de la investigación cuantitativa y cualitativa*. Upper Saddle River: Pearson Education INC.
- D'Emilio, L. (1995). Pobreza de la educación y propuestas indígenas: lecciones aprendidas. En P. Gochicoa y E. Aguado-López (Coords.), *Educación y pobreza: de la desigualdad social a la equidad*. Toluca: el Colegio Mexiquense/UNICEF.

- El Ministerio del Poder Popular para los Pueblos Indígenas. (2007). *Memoria y Cuenta 2007. República Bolivariana de Venezuela*. Recuperado de <http://www.minpi.gob.ve/assets/pdf/memoria/memoria2007.pdf>
- Escalante, B. y Moraleda, L. (1992). *Narraciones Warao: origen, cultura, historia*. Caracas: Fundación la Salle de Ciencias Naturales.
- Galeano, E. (1990). *Espacio e identidad en el pacífico colombiano 1, de montes, ríos y ciudades: territorio e identidad*. Bogotá, Colombia: Fundación Natura.
- Grimson, A. (2008). Diversidad y cultura. Reificación y situacionalidad. *Tabula Rasa*, 8, 45-67. Recuperado de <http://www.scielo.org.co/pdf/tara/n8/n8a 03.pdf>
- Instituto Nacional de Estadística. (2011). *XIC Censo de Población y Vivienda. Resultados Población Indígena*. Recuperado de <http://www.ResultadosBasicos.rar>
- Ley de Demarcación y Garantía del Hábitat y Tierras de los Pueblos Indígenas. *Gaceta Oficial de la República Bolivariana de Venezuela*, N° 37.118, del 12 de enero, 2001. Venezuela.
- Ley Orgánica de Pueblos y Comunidades Indígenas. *Gaceta Oficial de la República Bolivariana de Venezuela*, N° 38.344, del 27 diciembre, 2005. Venezuela.
- López, L. E. (2002). *La cuestión de la interculturalidad y la educación latinoamericana*. Santiago de Chile: Universidad Mayor de San Simón y Cooperación Técnica Alemana. Recuperado de <http://www.schwartzman.org.br/simon/delphi/pdf/lopes.pdf>
- Marín, F. (2009). *Cultura de la playa: sociabilización, ocio y territorio en los balnearios de la costa atlántica bonaerense*. Buenos Aires: Argos.
- Martínez, M. (1999). *La nueva ciencia. Su desafío, lógica y métodos*. Ciudad de México: Trillas.
- Martínez, M. (2007). *Evaluación cualitativa de programas*. Ciudad de México: Trillas.
- Mata García, B. (1999). *Desarrollo rural en México. Una propuesta centrada en los pobres del campo*. (Tesis de doctorado inédita), Universidad Autónoma de Chapingo, México.
- Mondragón Corporación Cooperativa. (2004). *El cooperativismo del siglo XXI*. Recuperado de <http://www.sela.org/media/1876486/mikellezamiz.pdf>
- N° 5.453. 24. Constitución de la República Bolivariana de Venezuela. *Gaceta Oficial Extraordinaria*, N° 36.860, del 20 de diciembre de 1999. Venezuela.
- Oficina Internacional del Trabajo. (2014). *Convenio Núm. 169 de la OIT sobre pueblos indígenas y tribales en países independientes. Declaración de las Naciones Unidas sobre los Derechos de los Pueblos Indígenas*. Recuperado de [https://www.ilo.org/wcmsp5/groups/public/---americas/---ro-lima/documents/publication/wcms\\_345065.pdf](https://www.ilo.org/wcmsp5/groups/public/---americas/---ro-lima/documents/publication/wcms_345065.pdf)
- Organización de Naciones Unidas. (2007). *Declaración de las Naciones Unidas sobre los derechos de los pueblos indígenas*. Recuperado de [https://www.un.org/esa/socdev/unpfii/documents/DRIPS\\_es.pdf](https://www.un.org/esa/socdev/unpfii/documents/DRIPS_es.pdf)
- Quiroz, I., Rodríguez, S. y Ramos, J. (2011). Desarrollo sustentable ¿Discurso político o necesidad? *Revista divulgación científica y tecnológica*, XXIV(3). Recuperado de <https://www.uv.mx/cienciahombre/revistae/vol24num3/articulos/desarrollo/>

- Rodríguez, G., Gil, J. y García, E. (1996). *Metodología de la Investigación Cualitativa*. Caracas: Aljibe.
- Sánchez, M. y Nube, S. (2003). Metodología Cualitativa en Investigación. *Cuadernos Monográficos*. Revista Educativa.
- Tovar Zerpa, F. y Rojas López, J. (2010). Valoración intercultural de los territorios indígenas. Waramasen, estado Bolívar, Venezuela. *Revista Derecho y Reforma Agraria*, 036. Recuperado de <http://www.saber.ula.ve/bitstream/handle/123456789/35727/articulo7.pdf?sequence=1&isAllowed=y>
- Vásquez García, S. y Gómez González, G. (2006). Autogestión indígena en Tlahuitoltepec-Mixe, Oaxaca, México. *Ra Ximhai*, 2(1), 151-169. Recuperado de <http://www.redalyc.org/pdf/461/46120108.pdf>
- Yuni, J. y Urbano, C. (2014). *Técnicas para Investigar. Recursos Metodológicos para la Preparación de Proyectos de Investigación*. Córdoba: Brujas. Recuperado de <http://abacoenred.com/wp-content/uploads/2016/01/T%C3%A9cnicas-para-investigar-2-Brujas-2014-pdf.pdf>
- Zaragoza Contreras, L. G. (2010). Cultura, identidad y etnicidad, aproximaciones al entorno multicultural: rompiendo costumbres y paradigmas cotidianos. *Cuicuilco*, 17(48). Recuperado de [http://www.scielo.org.mx/scielo.php?script=sci\\_arttext&pid=S0185-16592010000100009](http://www.scielo.org.mx/scielo.php?script=sci_arttext&pid=S0185-16592010000100009)

**ACCIONES INTERCULTURALES HACIA LA ORIENTACIÓN VOCACIONAL PARA EL  
INGRESO EN EDUCACIÓN UNIVERSITARIA DE LOS ESTUDIANTES INDÍGENAS PEMÓN  
DE LAS ESCUELAS TÉCNICAS**

*INTERCULTURAL ACTIONS TOWARDS VOCATIONAL GUIDANCE FOR UNIVERSITY EDUCATION  
ENTRY OF THE TECHNICAL SCHOOLS PEMON INDIGENOUS STUDENTS*

Briseida Sigala

tuenkaron@hotmail.com

Supervisora Circuital Municipio Gran Sabana Ministerio del Poder Popular para la Educación

Orcid: <https://orcid.org/0000-0002-4049-4434>

Recibido: 10/11/2018

Aprobado: 18/01/2019

### RESUMEN

En el contexto educativo es necesario preparar a los estudiantes para que puedan afrontar el mundo que les toca vivir y conozcan cuáles son sus capacidades, limitaciones e intereses profesionales. Para obtener estos conocimientos y poder ser selectivos en la escogencia de una profesión, requieren la asesoría de personal especializado. Estas consideraciones inciden en los jóvenes de las comunidades indígenas cuyas realidades son particulares y muchos desconocen las posibilidades de estudio, las ofertas de Educación Superior e incluso, sus propias habilidades. Hacer de su conocimiento la necesidad de estudiar y profesionalizarse de acuerdo con sus habilidades y realidad cultural es de suma importancia porque suelen ser relegados. La presente investigación centra su atención en proponer estrategias interculturales dirigidas a docentes para el fomento de la orientación vocacional en estudiantes del sexto año de educación media general de las instituciones “Escuela Técnica Agropecuaria Kumarakapay” y la “Escuela Técnica Agropecuaria Kavanayén” del municipio Gran Sabana, estado Bolívar. Esta investigación corresponde a un estudio de campo descriptivo no experimental, bajo la modalidad de proyecto factible.

**Palabras clave:** educación media; orientación vocacional; interculturalidad.

### ABSTRACT

In the educational context, it is necessary to prepare students so that they can face the world they have to live, and to know what are the abilities, limitations and professional interests they have. To obtain this knowledge and be able to be selective in choosing a profession, they require the specialized personnel advice. These considerations affect young people in indigenous communities whose realities are particular and many are unaware of the possibilities of study, Higher Education offers and even their own skills. Making their knowledge the need to study and professionalize according to their skills and cultural reality is of the utmost importance because they are often relegating. The present research focuses on proposing intercultural strategies aimed at teachers for the promotion of vocational guidance in the sixth year of general secondary education students of the institutions “Escuela Técnica Agropecuaria Kumarakapay” and the “Escuela Técnica Agropecuaria Kavanayén” of the Gran Sabana municipality, Bolívar state. This research corresponds to a non-experimental descriptive field study, under the feasible project modality.

**Keywords:** secondary education; vocational orientation; interculturality

## Introducción

La orientación vocacional implica la minimización del tiempo en que a un individuo le cuesta reconocer en qué ámbito tiene ventaja comparativa en relación con sus semejantes, en función de ello, el individuo debe definir lo que se le hace más eficiente y productivo, sin mencionar el tiempo y los recursos que se ahorró y que dedicó a otra actividad útil, a la que no hubiera accedido sin una orientación vocacional adecuada.

La orientación vocacional es fundamental porque marca el inicio de la representación de lo que será a futuro el individuo como profesional en el contexto vivencial. Asimismo, le permitirá conocer su verdadero potencial, interés, aptitud y habilidades, y facilitará la toma de decisiones más adecuadas y convenientes a su realidad. En este estudio la *orientación vocacional* funciona como la herramienta que facilitará la eficacia del trabajo profesional, así como la calidad de vida de los individuos.

## Planteamiento del problema

En el ámbito educativo es necesario preparar a los estudiantes para que puedan desafiar su realidad y se centren en la búsqueda de horizontes académicos a través de los cuales puedan lograr sus metas y proseguir nuevos caminos. En el período de la adolescencia, la toma de decisiones se puede ver truncada o expuesta a deserciones, justamente por estar en su respectivo proceso de cambio, desorientación y confusión. Esto se hace evidente durante la educación básica y diversificada cuando son los centros educativos los que tienen el deber de atender esa necesidad, acompañando al estudiante en su proceso de selección y en la consolidación de sus ideales. En ese sentido, es necesario ejecutar estrategias que permitan la orientación vocacional que se ajuste a esta etapa escolar para evitar la deserción en la universidad. Al respecto, Fraga (s/f) señala:

---

Los factores ligados a este hecho, están relacionados directamente con el proceso que debió preceder el inicio de la universidad, y que por múltiples razones, no se llevó a cabo con la sistematicidad necesaria, ni la experticia y el tiempo esperados para obtener éxito al reducir la deserción e insatisfacción personal que redundan en la profesional: La Orientación Vocacional.

---

La orientación vocacional debe centrar sus esfuerzos en el desarrollo humano en los ciclos educativos. Es decir, debe considerar la estructura biopsicosocial de cada individuo, puesto que cada educando en particular necesita asesoramiento especial y debe ser ayudado, de manera efectiva, dentro de sus posibilidades y limitaciones, para que pueda descubrir aquello de lo que es capaz, y para determinar las mediaciones que debe considerar con objetividad para lograr las metas propuestas y desarrollar su potencial. De esta manera lo señala claramente Molina (2004) cuando afirma:

---

La Orientación Vocacional en la Educación Básica es un proceso dirigido al conocimiento de diversos aspectos personales, capacidades, gustos, intereses, motivaciones personales, en función del contexto familiar y la situación general del medio donde se está inserto para poder decidir acerca del propio futuro.

---

Lo descrito hasta ahora se relaciona con la influencia socioeconómica y la carencia de información institucional pertinente a los jóvenes, y es por ello que el sistema de orientación debe ser un ente capaz de proporcionar la información suficiente y las debidas herramientas motivacionales capaces de reivindicar sectores emocionales del individuo que han decaído por sus situaciones familiares, culturales, sociales y económicas.

El proceso de orientación vocacional forma en el ser humano la capacidad de estar eligiendo continuamente, además de considerar cada paso, debe implementar las actividades, estrategias y recursos pertinentes a cada caso en particular. Dicho en otras palabras, debe emplear los instrumentos adecuados que le permitan diagnosticar la situación real de cada individuo y lograr, sin improvisación, una atención efectiva que determine el enfoque particular que debe ser aplicado, así lo sugiere López Bonelli (2006): “en orientación, los grandes contenidos que se deben indagar son, entre otros: la motivación (el porqué de las búsquedas vocacionales, cómo han ido cristalizando), la historia escolar previa, la actitud de la familia ante la elección” (p. 74).

De igual forma, en los contextos minoritarios como el indígena, la orientación debe asumir un proceso que sea capaz de reforzar la vida cultural de cada individuo, asumiendo las prácticas ancestrales de sus comunidades y dándole el significado que merecen. Por su parte, el sistema venezolano ha descuidado la atención particularizada de la población estudiantil indígena con deseos de continuar sus estudios superiores. Para ellos la problemática descrita se agrava, pues en su contexto intercultural la información es escasa, tienen menos acceso a la tecnología y hay más dificultades económicas. Al mismo tiempo, las ofertas que se presentan, muchas veces, no coinciden con las necesidades de sus contextos comunitarios y, en ocasiones, no hay interés por regresar a sus pueblos y comunidades de origen una vez finalizada la carrera, ya que lo occidental sigue mostrándose amenazante para algunos o especialmente atrayente para otros.

De continuar esta irregular situación, en la cual no existe una adecuada orientación vocacional en la población juvenil indígena, no se garantiza el patrimonio de las comunidades ancestrales y de no crearse verdaderos planes y regímenes que asuman plenamente lo bilingüe y multicultural, se vislumbran consecuencias desfavorables para estos grupos humanos.

Sin lugar a dudas, mantener este comportamiento traerá como consecuencia las sucesivas deserciones y frustraciones escolares; las culturas indígenas seguirán perdiendo sus rasgos autóctonos, continuarán prefiriendo y copiando lo que observan de la cultura occidental y, obviamente, las comunidades de origen no obtendrán beneficios con proyectos sustentables de aquellos jóvenes que han recibido formación universitaria.

En atención a lo anterior, es necesario buscar alternativas de solución a esta situación; diseñar estrategias para conocer la diversidad de cada joven indígena, en este caso concreto nos referimos a los jóvenes pemones, y facilitar el seguimiento estudiantil universitario, considerando los ejes motivacional, cultural, el diálogo de saberes, los condicionamientos personales, educacionales y comunitarios y, finalmente, la acertada información y reconocimiento de las ofertas universitarias factibles.

La situación biopsicosocial de todo adolescente es bien peculiar. Ellos están condicionados por una serie de factores que influyen poderosamente en su ser personal y necesitan un mecanismo de regulación hacia la madurez. En ese sentido, es importante un sólido programa de *acompañamiento y orientación vocacional* con la finalidad de esclarecer las dudas del momento, dar información pertinente sobre la diversidad de ofertas universitarias e incluso determinar los condicionamientos y posibilidades inherentes a cada futuro universitario (Aguirre Baztán, 2006).

En cuanto al contexto educativo, la presente investigación se justifica por la necesidad de que se alcance un proceso satisfactorio e integral, en el cual es de vital importancia la motivación interna, innata o biológica del estudiante, así como la externa, social o aprendida, debido a que ambas se complementan y resultan relevantes en la obtención de resultados educativos óptimos y el desarrollo de su sentido de competencia, autoestima, autonomía y autorrealización.

El estudio se considera relevante pues crea antecedentes para futuras investigaciones que permitan el avance en la evaluación y comprensión de estos pueblos indígenas que, en la actualidad, siguen luchando por su continuidad e incluso, su sobrevivencia. También, los resultados que se obtengan facilitarán un mejor desenvolvimiento y el desarrollo de las cualidades y valores ancestrales de sus culturas con el deseo de transformar su entorno y formar futuros defensores de sus derechos, especialmente, defensores de su territorio.

## Objetivos de la investigación

### Objetivo general

Proponer acciones interculturales para la orientación vocacional de los estudiantes indígenas Pemón aspirantes al ingreso de la educación universitaria de las Escuelas Técnicas del sector 5 del municipio Gran Sabana.

### Objetivos específicos

- Diagnosticar los elementos que influyen en la cultura indígena pemón en el proceso de educación universitaria.
- Identificar los factores vocacionales de los jóvenes indígenas pemones con intenciones de ingresar a la educación universitaria.
- Diseñar acciones interculturales dirigidas a los jóvenes indígenas pemones para su ingreso a la universidad manteniendo su identidad cultural.

## Teoría de la educación: enfoque de rasgos y factores

El contexto educativo incide en el individuo desde el momento de la concepción pues desde su nacimiento, el ser humano está en un constante aprendizaje y, a medida que crece, va especializando potencialidades, habilidades y destrezas. Muchos son los factores que influyen en su formación y por ello deben considerarse los rasgos como una particularidad constante del individuo que actúa pronosticando sus acciones a futuro. Es necesario conocer los rasgos, para definir las particularidades de los individuos y relacionar estas con las características de una profesión; la premisa es que cada profesión u oficio puede ser desempeñada por un tipo de individuo y no por otro.

Asimismo, el enfoque no toma en consideración el predominio de los elementos del contexto en la toma final de la decisión. Para Williamson (1965), existen 4 tipologías de individuos frente a la concreción vocacional: 1) los que se registren incompetentes de elegir; 2) los que exponen dudas o inseguridad para tomar una decisión; 3) los pocos sensatos para tomar su elección y 4) los que presentan discrepancia entre sus habilidades y los requisitos de la ocupación; por lo cual, la elección de una profesión no deja de ser una manifestación total del temperamento de los individuos.

## Teoría sobre la orientación vocacional

Bajo la premisa de la orientación vocacional universitaria para la continuidad de la identidad cultural en los jóvenes indígenas existen teorías que sustentan la investigación. De hecho, está la teoría de la alfabetización de Freire (citado por Giroux, 2004, p. 283) en la que se encuentra la idea de que la cultura contiene no solo una forma de dominación sino también la posibilidad de que los oprimidos puedan producir, reinventar y crear las herramientas ideológicas y materiales que necesitan para irrumpir en los mitos y estructuras que les impiden transformar una realidad social opresiva.

Según esta teoría, se refuerza la idea de que en la cultura hay factores opresores y dominantes. Sin embargo, dentro de la misma existen las posibilidades de reivindicación por medio de las cuales los individuos oprimidos pueden romper las estructuras opresivas a través de herramientas ideológicas que son producidas, reinventadas y creadas por ellos mismos, sin ningún intento de reproducir patrones impuestos, sino creando desde el núcleo de su propia cultura, es decir, considerando siempre la riqueza del patrimonio cultural que persiste en ellos. También se considera la teoría del modelamiento de Albert Bandura (1986) como otro fundamento de gran relevancia para el tema de estudio. Moles (2004), citado por Tua (2018), afirma:

---

El Modelamiento no solo ilustra una posible conducta observable, sino que también contribuye a la formación de conceptos, creencias, actitudes y necesidades. Implica por tanto un acercamiento al aprendizaje de diferentes procesos cognitivos del ser humano, conservando, eso sí, aquellos aspectos básicos que caracterizan la Psicología Conductual tales como la objetividad, la postura no interpretativa de los eventos observados y la importancia del ambiente en la estructuración de la personalidad del individuo. (p. 65)

---

Se consideran las conductas observables y se logra formar en el individuo su cosmovisión, conservando sobre todo la objetividad y la capacidad de captar, tal cual, los fenómenos acaecidos y rutinarios, así como el respeto del espacio ambiental en el que se desenvuelve y del que también recibe información para proseguir imitando todo lo que ha podido ver. Sin embargo, tal información no es invasiva, sino orientativa, libre y reforzadora, capaz de crear en el individuo el verdadero deseo de dirigir la reproducción de las respuestas imitativas.

### **Orientación vocacional universitaria para la continuidad de la identidad cultural en los jóvenes indígenas Pemón**

La orientación vocacional debe ser, en todo caso, un instrumento de ayuda para el estudiante que está finalizando su educación media general y quiere continuar sus estudios en la universidad. Aún más, esta ayuda debe iniciarse mucho antes de que concluya esta etapa educativa, como lo indican Arpaia y Oviedo (2017):

---

Un proceso de orientación vocacional continuo y progresivo que acompañe al estudiante desde su condición de aspirante hasta su egreso, con la finalidad de minimizar algunos aspectos en los jóvenes como son, entre otros la deserción estudiantil, adecuar el tiempo real de estudio a los plazos establecidos en la carrera y promover mejores egresados, fortaleciendo de esta manera, el bienestar personal y académico del estudiante, evitando el costo social y económico que traen en si los errores en la selección de la carrera universitaria. (p. 49)

---

Cuando se quiere ejercer esta función en comunidades indígenas deben considerarse aspectos significativos como lo antropológico e intercultural, pues son poblaciones con una raigambre cultural específica que no deben reducirse a conceptos occidentales sino más bien lograr un diálogo fructífero y enriquecedor entre culturas, en el cual cada una de ellas esté abierta al conocimiento de la otra. En este sentido, la orientación multicultural se refiere a la preparación y a las prácticas que integran la conciencia multicultural, el conocimiento y las habilidades de la interacción en orientación.

Existen factores asociados a la toma de decisiones que permite la continuidad de la identidad cultural sin perjudicar los rasgos antropológicos indígenas y que al mismo tiempo aplican a todo individuo. En otras palabras, se hace referencia a la primera dimensión, es decir, a los *factores vocacionales* presentes en toda persona y de los que Aguirre Baztán (2006) afirma:

---

Numerosas teorías han intentado sistematizar los factores que inciden en la elección de la profesión y/o estudios, poniendo los determinantes totalmente fuera del control del individuo (teorías del azar), en el ambiente (teorías sociales), en el individuo (teorías psicológicas) o en la economía (teorías económicas). Lo que sí es importante es que la elección profesional y/o vocacional debiera ser un proceso dinámico y continuo que se inicia en la infancia, se delimita en la adolescencia y se configura a lo largo de toda la adultez y, por qué no, también en la vejez (a pesar de la jubilación). En este proyecto influyen factores tanto individuales como socio ambientales, a través de los que se va formando la identidad vocacional-ocupacional (pp. 314-315).

---

Por esta razón, la vocación, la aptitud, la autoestima, las habilidades, la motivación, la información, la toma de decisiones y el proyecto de vida, son algunos de los factores más significativos que se deben considerar en el área de la *orientación vocacional*, aunado a la gran importancia que tienen en el ámbito del autoconocimiento y del análisis de la realidad personal. Así lo indica Rivas Martínez (2008), cuando señala que:

---

El proceso vocacional parte de análisis de la realidad personal tal como la percibe el individuo, de los hechos y actividades vocacionales que favorecen los planes a corto, mediano y largo plazo, proponiendo los reajustes y actividades que el proceso va requiriendo. (p. 32)

---

En este orden de ideas, se presenta el primer indicador asociado a los factores vocacionales que, en este caso, es la misma **vocación**. Es decir, aquella apertura e impulso a realizar algo, aquella motivación que mueve los afectos y la voluntad para tomar una opción, decidirse a escoger algo y, en este caso, para decir un modo concreto de vida profesional.

Como segundo indicador de la dimensión en **factores vocacionales** se encuentran las **aptitudes**, definidas por Buela-Casal y Sierra (1998) como “características innatas y duraderas del individuo, no fácilmente modificables por la experiencia o un adiestramiento especial” (p. 559). Este concepto tan amplio considera que, en principio, tales características vienen presentes en el individuo desde el nacimiento y son permanentes en él aun en medio de la diversidad de aprendizajes que vaya adquiriendo en la vida.

El tercer indicador refiere a la **autoestima** que, de acuerdo con Izquierdo (2008), viene a ser: “la organización relativamente estable y duradera de creencias, opiniones, percepciones, conocimientos y valoraciones que cada cual tiene de sí mismo, cargada de afectos, sentimientos y emociones” (p. 20). Es pues, el reconocimiento de sí y de las claves valiosas y significantes pertenecientes a cada individuo que, al ser identificadas y afirmadas, elevan el bienestar personal impulsando al individuo a la felicidad. Dicho de otra manera, es todo aquello que el ser individual piensa, evalúa y acepta de sí mismo y le proporciona ciertos afectos agradables que resultan motivacionales.

El cuarto indicador se refiere a las **habilidades**, cuya definición es difícil de precisar puesto que es un concepto aplicado a varias realidades. Sin embargo, hay autores que pretenden acercarse a este término mencionando algunas de sus particularidades. De hecho, así lo indica Glazman (2005), quien identifica las habilidades como la “capacidad

de llevar a la práctica satisfactoriamente una acción en una situación determinada, de ahí que sean infinitas en cuanto a su variedad e interpretación” (p. 27). Es decir, a través de ellas se ejecuta cualquier tarea de manera satisfactoria y, además, no hay un número determinado de habilidades, estas son múltiples y varían de acuerdo la dimensión, a la cultura y al contexto en que se apliquen.

Ahora bien, tales **habilidades** deben incluir frecuencias de entrenamiento que procuren su desarrollo, pues no todas nacen con el individuo. Así lo expresa Caballo (2007), al señalar que algunas de ellas “pueden ser innatas o pueden adquirirse por medio del entrenamiento y la práctica” (p. 14). Esto resulta ser profundamente significativo, pues no limita las posibilidades de ningún individuo, sino que, por el contrario, resultan motivadoras y asequibles a todos, previo entrenamiento y práctica para adquirir aquellas que no se poseen y reforzar las que sí han estado con el individuo desde su nacimiento.

Continuando con este orden de ideas, el quinto indicador se refiere a la **motivación** definida por Soler (2006) como “el conjunto de motivos fisiológicos y psicológicos que explican nuestros actos. Nos empuja a actuar, a posicionarnos, a decidirnos y a proseguir con nuestros esfuerzos por conseguir un objetivo concreto” (p. 25). Es pues, la conjunción de impulsos positivos hacia la prosecución de metas; nos ubica frente a las realidades humanas con cierto vigor que fortalece la voluntad y nos encamina hacia el logro de objetivos propuestos.

El sexto indicador llamado **fuentes informativas** que, parafraseando a Jaramillo, Ospina, Cabarcas y Humphreys (2005), llegan a ser un conjunto organizado de datos procesados que constituyen un mensaje sobre un determinado ente o fenómeno. Por lo cual cuando tenemos que resolver un determinado problema o tenemos que tomar una decisión, empleamos diversas fuentes de información, y construimos lo que en general se denomina conocimiento o información organizada que permite la resolución de problemas o la toma de decisiones.

Otro indicador no menos significativo es el séptimo, que se refiere a la **influencia familiar**. Es en la familia que se van forjando relaciones y modos de conducta que se expresarán con los demás creando con ello la sociedad.

El octavo indicador es la **toma de decisiones**. Interpretando a López (2004), es asumida por distintas áreas de conocimiento, algunas movidas por lo que de teórico está presente en el proceso humano en el acto de decidir. Son, entonces todas aquellas decisiones que podemos calificar de antropológicas, filosóficas y psicológicas; otras, por la formulación matemática de los modelos, es decir, las de corte estadístico, y la mayoría, por el enfoque institucional de todo cuanto está implicado en la toma de decisiones como los eventos: militares, negocios, institucionales, sanidad, informáticos, educación.

El último indicador de la dimensión de **factores vocacionales** es el **proyecto de vida que**, para Lomelí, López, y Valenzuela (2016), se refiere a la organización de aquello que el individuo va a hacer en el espacio y tiempo que tiene para servir. Se elabora al final de la adolescencia, cuando la mayoría de los jóvenes ya pueden valorar lo que quieren y las posibilidades de realización de sus planes. En otras palabras, es el conjunto de ideas, acciones, espacios y tiempos organizados para llevar a cabo un propósito en la vida de un individuo.

El **proyecto de vida** está ligado a la influencia de los padres y adultos significativos en el entorno, la concepción que el individuo tenga de sí mismo y de una serie de oportunidades que se presentan en el futuro. Llega a ser un concepto que encierra lo que anhelamos en los diferentes ámbitos por los que transitamos a lo largo de nuestras vidas, tanto en los aspectos personales más íntimos como en los que tienen que ver con nuestras relaciones con los demás, es decir, en los diferentes papeles que desempeñamos en la sociedad.

## La cultura y la vocación

Los elementos culturales que están encarnados en cada pueblo o nación se ven, con frecuencia, dominados, dañados y aniquilados por otras realidades culturales que se posicionan como superiores en número y conocimientos, sobre minorías subestimadas por años, como es el caso de las culturas ancestrales existentes, es decir, las culturas indígenas.

Las relaciones culturales frente a la imposición, a la expansión de determinadas formas y expresiones de carácter económico y social que implican cuestiones de tipo cultural, la reacción del particularismo y de las culturas que se consideran o se sienten amenazadas, nos muestran los efectos doblemente negativos de la globalización (Odello, 2012).

En tal sentido, el primer indicador de los factores que trastocan la cultura indígena es la **discriminación**. La “Convención Internacional sobre la Eliminación de todas las Formas de Discriminación Racial” (Alto Comisionado para los Derechos Humanos-ACNUDH, 1965), en su artículo 1, la define:

---

... como toda distinción, exclusión, restricción o preferencia basada en motivos de raza, color, linaje u origen nacional o étnico que tenga por objeto o por resultado anular o menoscabar el reconocimiento, goce o ejercicio, en condiciones de igualdad, de los derechos humanos y libertades fundamentales en las esferas política, económica, social, cultural o en cualquier otra esfera de la vida pública.

---

Por lo que es evidente la existencia de uno de los grupos que pretende estar arriba, rechazando rasgos culturales de los otros, y que, por creerse poseedores de una cultura superior, dominan y desacreditan al grupo que está abajo por ser minorías poblacionales. En otras palabras, la discriminación llega a ser una forma de violencia que comienza de modo pasivo y que puede llegar a límites más extremos como la violencia física o psíquica. La discriminación implica degradar al otro y llevarlo a una condición inferior, violentándole los más básicos derechos y libertades en todos los ámbitos de la vida.

Frente a esta realidad es válido hacer mención a la vergüenza étnica presente en el continente americano después de la llegada de la Conquista y que, según Mosonyi (1998), “es un factor poderoso que reprime el empleo, transmisión y difusión de la lengua vernácula” (p. 6), pero también de los demás elementos que componen la cultura, y que resulta como respuesta del indígena ante la serie de eventos discriminatorios a los que se ve expuesto, logrando su mutismo cultural, una vergüenza a tocar cualquier elemento de su cultura frente a grupos o personas de otros sectores, pues su respuesta ante la segregación, es subestimar e infravalorar su patrimonio cultural.

Como segundo indicador está la **influencia social** como uno de los factores que trastocan la cultura indígena y que inciden en la elección vocacional. Kielhofner (2004) indica que “la cultura influye no solo en lo que se encuentra dentro del medio ambiente, sino también en la forma en que una persona está predispuesta a interactuar con el medio ambiente” (p. 113). De manera que todo lo que rodea al individuo entra en interacción con él y, por lo tanto, crea un impacto en su estructura conductual, una influencia que en ocasiones beneficia pero que también en muchas, perjudica. Por lo tanto, la cultura indígena, que es una minoría en Venezuela, sufre un fuerte impacto frente a la cultura del mundo occidental que es mayoritaria en número y que está en constante deseo de imponerse.

El tercer indicador se refiere al **colonialismo** que según Santos (2005), surgió a inicios del siglo XX, dentro de un marco teórico polémico. Para algunos autores, el colonialismo es sinónimo del poder absoluto que una nación ejerce sobre otro territorio. Para otros, este término debería definir tan solo un momento histórico concreto, el de la expansión europea de la segunda mitad del siglo XIX (p. 22).

El cuarto indicador hace referencia a la **transculturación**, que según Berdichewsky (2006) “es una manifestación especial del cambio cultural, que tiene que ver directamente con el fenómeno de la difusión. Pero, una difusión que se realiza en condiciones especiales y que puede tener, a veces, aspectos catastróficos” (p. 112). Por lo cual, esta propagación de datos que trastoca los núcleos culturales de los pueblos, termina originando fenómenos sociales y culturales nuevos que rompen identidades y crean cierto sincretismo cultural sin forma ni sentido. Algunas sociedades se enfrentan a esta situación de manera perseverante, saliendo ilesos de ello; pero muchas otras, más vulnerables, no resisten el choque y sucumben al sucesivo etnocidio.

## Metodología

El paradigma seleccionado en esta investigación es el cuantitativo, empírico-analítico, racionalista, también llamado positivista. El diseño de la investigación fue no experimental o *expost-facto*, enmarcado dentro de la modalidad de campo de tipo descriptiva.

La población considerada estuvo conformada por el grupo de estudiantes indígenas matriculados y activos, pertenecientes a la etnia pemón de la Gran Sabana, estado Bolívar. La población de este estudio está integrada por doce estudiantes indígenas de la Escuelas Técnica, entre 15 y 17 años de edad, tres representantes del personal directivo y quince profesores. Es importante destacar que por ser una población finita y accesible fue tomada en su totalidad.

Dada la naturaleza de la investigación, las técnicas utilizadas fueron la observación directa y la encuesta. Para la recolección de los datos se utilizaron registros de notas y cuestionarios, respectivamente. Esto permitió evaluar y conocer la realidad de la situación para el desarrollo de la investigación.

Los datos obtenidos se clasificaron, tabularon, y se analizaron a través de frecuencias porcentuales para su mejor visualización. La técnica de análisis de datos que se utilizó para la medición de los resultados fue la codificación y la estadística descriptiva.

## Resultados

Los resultados se describen en cuadros con sus respectivas interrogantes sobre las estrategias interculturales para la orientación vocacional de los estudiantes de las escuelas técnicas del sector 5 del municipio Gran Sabana que tienen la visión de ingresar a la educación superior. Con base en estas consideraciones se presentan los resultados.

### Diagnóstico de los elementos que influyen en la cultura indígena pemón en el proceso de educación superior

**Indicador:** Autoestima

**Ítem 1.** ¿Considera usted que el estudiantado perteneciente a las escuelas técnicas del sector 5 del municipio Gran Sabana tienen la visión de ingresar a la educación superior?

#### Cuadro 1

##### Distribución absoluta y porcentual del ingreso a la universidad

| Alternativas | Frecuencia |              |
|--------------|------------|--------------|
|              | Absoluta   | Porcentual   |
| SÍ           | 08         | 27 %         |
| NO           | 22         | 73 %         |
| <b>Total</b> | <b>30</b>  | <b>100 %</b> |

Como se observa en el cuadro 1, el 73 % de las personas encuestadas opinaron que no se tiene la visión de ingresar a la educación superior, dado que falta orientación y, por ende, no se han generado expectativas a futuro en los estudiantes a través de la orientación. El 27 % restante opina afirmativamente.

**Indicador:** Orientación

**Ítem 2.** ¿Existe orientadores de vocación en la Institución?

**Cuadro 2**

**Distribución absoluta y porcentual de la orientación vocacional**

| Alternativas    | Frecuencia |            |
|-----------------|------------|------------|
|                 | Absoluta   | Porcentual |
| SÍ              | 05         | 16 %       |
| NO              | 23         | 76 %       |
| <b>No Opina</b> | 02         | 8 %        |
| <b>Total</b>    | 30         | 100 %      |

Sobre la existencia de orientadores en las escuelas técnicas del sector 5 del municipio Gran Sabana, los resultados obtenidos, según la información recogida en el cuadro 3 son los siguientes: el 76 % de las personas encuestadas manifestaron que no existen orientadores de vocación en la institución, mientras que el 16 % de los encuestados opinaron que sí existe tal esquema y el 8 % no emitió opinión al respecto.

### Identificación de los factores vocacionales que deben existir en los jóvenes indígenas pemón con intenciones de ingresar a la educación superior

**Indicador:** Vocación

**Ítem 3.** ¿Considera usted que el estudiantado perteneciente a las escuelas técnicas del sector 5 del municipio Gran Sabana están preparados para la elección de la carrera profesional a seguir?

**Cuadro 3**

**Distribución absoluta y porcentual de la selección de carrera**

| Alternativas | Frecuencia |            |
|--------------|------------|------------|
|              | Absoluta   | Porcentual |
| SÍ           | 05         | 17 %       |
| NO           | 25         | 83 %       |
| <b>Total</b> | 30         | 100 %      |

Las respuestas a este ítem indican que el 83 % de los consultados consideran que los estudiantes no se están preparando para asumir los retos de una carrera profesional en cuanto a la elección primaria, mientras que el 17% opina que sí existe esa preparación.

### Diseño de acciones interculturales dirigidas a los jóvenes indígenas pemón para su ingreso a la universidad manteniendo su identidad cultural

**Indicador:** Acciones

**Ítem 4.** ¿Estaría de acuerdo en participar en la lluvia de ideas para generar cambios en la estructura de las escuelas técnicas del sector 5 del municipio Gran Sabana con el fin de contribuir a solventar la situación planteada?

## Cuadro 4

## Distribución absoluta y porcentual de los cambios

| Alternativas | Frecuencia |              |
|--------------|------------|--------------|
|              | Absoluta   | Porcentual   |
| SÍ           | 30         | 100 %        |
| NO           | 0          | 0 %          |
| <b>Total</b> | <b>30</b>  | <b>100 %</b> |

En referencia a estar en concordancia con la participación en el flujo de las ideas para generar cambios importantes en la estructura de las escuelas técnicas del sector 5 del municipio Gran Sabana con el fin de contribuir a solventar la situación planteada, los resultados indican que hay plena disposición a la participación.

## Conclusiones

Los datos obtenidos por medio de la aplicación del cuestionario ofrecen como resultado que el grado actual de las estrategias interculturales para la orientación vocacional de los estudiantes de las escuelas técnicas del sector 5 del municipio Gran Sabana en cuyos planes está ingresar en la universidad es muy bajo.

La madurez vocacional es un proceso que genera argumentaciones y reclamos en los jóvenes, quienes en muchas ocasiones no cursan de manera inmediata estudios superiores, o deciden cambiar de carrera por falta de orientación vocacional.

En cuanto a las estrategias de índole vocacional, en el presente, los procesos aplicados para incrementar el nivel de orientación vocacional y facilitar que el estudiantado tenga las herramientas para decidir sobre su profesión y vida laboral futura, no se están realizando ni aplicando en función de aumentar el nivel de motivación del estudiante. En este sentido, es imperativo tomar los correctivos necesarios, en virtud de que, para elevar el nivel de orientación vocacional, en primer lugar, la persona debe tener el conocimiento para ello, aunado a la disposición y las herramientas y mecanismos de acción.

Tomando en consideración lo expuesto anteriormente, se concluye que la *orientación vocacional* y profesional es uno de los vinculados de acción del profesional responsable de los Departamentos de Orientación en las instituciones escolares. A través de las representaciones de índole teórico se centran sus cimientos, para pasar del examen de la conducta vocacional a la presentación de los perfiles más reveladores, terminando con la puesta en marcha del diseño propuesto en función de un perfil de asesoramiento vocacional.

Los factores vocacionales que deben existir en los jóvenes indígenas pemones con intenciones de ingresar a la educación universitaria están orientados a que en su proceso educativo adopten herramientas que les permitan elegir su profesión y visualizar su ingreso. Los factores aludidos están determinados por inclinaciones, intereses, aptitudes, habilidades, seguridad, pertenencia, reconocimiento y autorrealización.

En cuanto a los elementos que trastocan la cultura indígena pemón, es fundamental tener en cuenta que como comunidad rinden culto a la ley de causa y efecto, es decir, consideran que toda acción que realicen genera o produce una consecuencia, de allí que estén en constante estado de alerta y se relacionen con el medio natural desde una perspectiva de respeto para no causar efectos indeseables que recaerían sobre ellos.

Finalmente, la falta de aplicabilidad de estrategias que motiven la orientación vocacional del estudiantado en las escuelas técnicas del sector 5 del municipio Gran Sabana que tienen la visión de ingresar a la educación superior influye directamente de forma negativa y en la elección de una profesión adecuada y, por consiguiente, en el futuro de la nación.

### Presentación de la propuesta

Actualmente, muchas instituciones se encuentran en la búsqueda de satisfacer todos los requerimientos de tipo social, por lo cual el talento que puedan demostrar los estudiantes es propicio para encauzar esta labor y, en este sentido, el estudiantado debe estar capacitado con la finalidad de optimizar el cumplimiento y práctica educativa.

Cabe destacar que las estrategias de *orientación vocacional* forman parte de este ámbito, y que deben ser aplicadas periódicamente ya que es una herramienta elemental que insta el rendimiento del estudiantado. Tan es así que el diseño de estrategias requiere la valoración y examen de los problemas, la identificación de enmiendas y la transformación de planes de gestión para el cambio.

Por ello, la finalidad de la presente propuesta se orienta a la medición de las capacidades y fortalezas del equipo de orientadores vocacionales como proyecto. Está enfocada en el diseño de estrategias interculturales para la orientación vocacional de los estudiantes de las escuelas técnicas del sector 5 del municipio Gran Sabana que tienen la visión de ingresar a la educación superior.

Dentro del contexto de las actividades y opciones ajustadas a las necesidades de las instituciones y del estudiantado, se espera crear un mecanismo que les permita la implementación de las estrategias vocacionales, en función de respaldar la plataforma sobre los aspectos del conocimiento, impulso de actitudes, aptitudes y habilidades del talento de los estudiantes y medir las fortalezas vocacionales.

### Objetivo de la propuesta

#### Objetivo general

Propiciar la orientación vocacional de los estudiantes de las escuelas técnicas del sector 5 del municipio Gran Sabana.

#### Objetivos específicos

- Incentivar a los estudiantes de las escuelas técnicas del sector 5 del municipio Gran Sabana que tienen la visión de ingresar a la educación superior, en función de las estrategias de orientación vocacional.
- Disponer de los recursos financieros para poner en práctica la propuesta referida al diseño de estrategias de orientación vocacional para los estudiantes de las escuelas técnicas del sector 5 del municipio Gran Sabana que tienen la visión de ingresar a la educación superior.
- Estimular el diseño e implementación de estrategias de orientación vocacional para los estudiantes de las escuelas técnicas del sector 5 del municipio Gran Sabana que tienen la visión de ingresar a la educación superior.

## Justificación

Las estrategias de *orientación vocacional* representan uno de los subsistemas de la gerencia y administración educativa, pues son herramientas razonables para que las instituciones se conviertan en agentes altamente efectivos y productivos, en tanto facilitan el logro de los objetivos propuestos en virtud del avance y progreso del estudiantado. Asimismo, componen el proceso por medio del cual se efectúa la estimación del rendimiento estudiantil y, de igual manera, forman parte y favorecen la toma de decisiones relacionada con la orientación ejecutada a través de los planes de acción donde intervienen los estudiantes y los docentes.

Con la propuesta se beneficiará de forma directa a los estudiantes de las escuelas técnicas del sector 5 del Municipio Gran Sabana que desean ingresar a la universidad. Es así como los sistemas educativos vigentes deben dar respuesta adecuada a estas peticiones y las disposiciones legales sobre temática de formación en Educación Intercultural.

## Cuadro 1 Estudio técnico y humano

| Línea estratégica                                                                                                      | Acciones                                                                                                                                                               | Recurso humano                                                                                                         |
|------------------------------------------------------------------------------------------------------------------------|------------------------------------------------------------------------------------------------------------------------------------------------------------------------|------------------------------------------------------------------------------------------------------------------------|
| ¿De qué manera incentivar a los estudiantes de las escuelas técnicas del municipio Gran Sabana?                        | - Organizar a los interesados.<br>- Formar los Equipos.<br>-Efectuar reuniones indicando los beneficios que tiene el uso de las estrategias de orientación vocacional. | Personal docente designado para el desarrollo de la propuesta y los estudiantes.                                       |
| ¿Cómo disponer de los recursos financieros para poner en práctica la propuesta?                                        | - Diseñar la logística para implementar la propuesta.<br>- Elaborar un cronograma de actividades.<br>- Realizar el control posterior luego de la implementación.       | Sinergia entre el personal docente y estudiantado que participen de la propuesta.                                      |
| Estimular el propósito de la propuesta que es el diseño e implementación de las estrategias de orientación vocacional. | -Lograr los factores que componen la implementación de la propuesta para su éxito.                                                                                     | Compromiso del personal docente y del estudiantado en hacer cumplimiento de las estrategias de orientación vocacional. |

## Factibilidad de la propuesta

La propuesta planteada es factible y viable de ser aplicada puesto que las escuelas técnicas disponen de todas y cada una de las condiciones técnicas, económicas y operativas que son necesarias para su puesta en marcha:

- *Factibilidad técnica:* en estas escuelas existe la disposición y también los medios necesarios para desplegar lo pertinente a la implementación de un mecanismo de evaluación del desempeño, tales como, computadoras, impresoras, fotocopadoras.
- *Factibilidad económica:* las escuelas poseen los recursos económicos para la puesta en marcha de las estrategias de orientación vocacional.

- *Factibilidad operativa:* algunas escuelas disponen del personal que se encargará de ejecutar las actividades necesarias para la implementación de este mecanismo de estrategias de orientación vocacional.

La factibilidad de la propuesta está fundamentada en los resultados que la aplicación arrojará con miras a efectuar gestiones que permitan llevar un mejor control y gestión de la orientación vocacional para el estudiantado.

Esta propuesta es factible económicamente debido a que no va a generar un gasto adicional pues se cuenta con los elementos necesarios para llevarla a cabo. La implementación o diseño de estrategias de orientación vocacional representan un mecanismo que facilita al supervisor educativo valorar la eficiencia, la motivación y desempeño laboral de la institución educativa respecto a los procesos ejecutados por estos centros de acuerdo con los objetivos planteados en los cronogramas educativos.

### Recomendaciones

En este mismo orden de ideas se formulan, luego de las conclusiones del estudio, una serie de recomendaciones que complementan la implementación de la propuesta:

- Se hace necesario que las instituciones educativas reconozcan la influencia que tienen sobre el alumnado y, por ende, sobre el futuro del país. De estas instituciones egresan individuos formados por ella y en función de las nociones contenidas, existen factores que deben ser impulsados por el orientador en cada sesión, para generar la inquietud y la disposición del joven para culminar sus estudios en las instituciones de educación superior. De igual forma, conceder los elementos y herramientas necesarios para la implementación de la propuesta, asimismo, aprovechar al máximo la disposición de los estudiantes, el uso del tiempo y del espacio físico.
- El estudiantado debe estar totalmente seguro de que la carrera elegida tiene que ver con sus gustos, intereses, inquietudes y, sobre todo, con miras a futuro, en virtud de saber reconocer que es lo que realmente quisiese hacer por mucho tiempo o por muchos años.
- El orientador debe estar claro en cuáles son sus funciones para facilitar al estudiantado las herramientas para el aprendizaje de destrezas, intereses, creencias, valores, hábitos de trabajo y cualidades personales, entre otros, para crear una vida satisfactoria en un mundo laboral constantemente cambiante.
- Dentro de la propuesta, generar programas de sensibilización de la comunidad acerca de la importancia que tiene el hecho de que los jóvenes estudiantes decidan y estén claros en cuanto a qué profesión desean realizar.
- De igual manera, la propuesta debe generar charlas de orientación no solo para el estudiantado, si no para el personal directivo y docente de las instituciones.
- Brindar información al alumnado de las escuelas técnicas a través de videos, propagandas y campañas en función de las carreras que ofrecen las instituciones de educación superior y los beneficios que se pueden obtener con la profesionalización.
- Se sugiere ponerse a disposición de los escolares, por medio de entrevistas personales, habida cuenta de las aptitudes, estado físico, preferencias, capacidad y carácter del interesado, así como de las necesidades económicas probables. Conocidas estas directrices, ofrecer información apropiada sobre las carreras en las diversas profesiones y ramas de la actividad industrial y sobre las posibilidades de empleo y formación profesional.
- Efectuar un seguimiento constante y un control dentro del contexto de la implementación, con la finalidad de verificar paso a paso los resultados que se van obteniendo de la puesta en marcha de la propuesta.

## Referencias

- Aguirre Baztán, A. (2006). *Psicología de la adolescencia*. Barcelona: Boixareu. Recuperado de [https://www.academia.edu/12005926/Psicologia\\_de\\_la\\_adolescencia-Angel\\_Aguirre\\_Bastan](https://www.academia.edu/12005926/Psicologia_de_la_adolescencia-Angel_Aguirre_Bastan)
- Alto Comisionado para los Derechos Humanos. (1965). *Convención Internacional sobre la eliminación de todas las formas de discriminación racial*. Ginebra. Recuperado de <https://www.ohchr.org/SP/ProfessionalInterest/Pages/CERD.aspx>
- Arpaia, A. y Oviedo, A. (2017). La orientación vocacional universitaria. Principios que la representan. *Revista Ciencias de la Educación*, 27(50), 48-57. Recuperado de <http://servicio.bc.uc.edu.ve/educacion/revista/50/art03.pdf>
- Berdichewsky, B. (2012). *Antropología Social: introducción. Una visión global de la humanidad*. Santiago de Chile: Libros Arces-Lom.
- Buela-Casal, G. y Sierra, J. (1998). *Manual de evaluación psicológica: fundamentos, técnicas y aplicaciones*. Madrid: Siglo XXI.
- Caballo V. (2007). *Manual de evaluación y entrenamiento de habilidades sociales*. Madrid: Siglo XXI. Recuperado de [https://www.academia.edu/24963835/Vicente\\_E\\_Caballo\\_Manual\\_de\\_Evaluacion\\_y\\_Entrenamiento\\_de\\_Las\\_Habilidades\\_Sociales](https://www.academia.edu/24963835/Vicente_E_Caballo_Manual_de_Evaluacion_y_Entrenamiento_de_Las_Habilidades_Sociales)
- Fraga, J. (s/f). *Inteligencia emocional y orientación vocacional*. Recuperado de [https://www.tecnicas-de-estudio.org/ie/ie\\_orientacion\\_vocacional.htm](https://www.tecnicas-de-estudio.org/ie/ie_orientacion_vocacional.htm)
- Giroux, H. (2004). Cultural studies, public pedagogy, and the responsibility of intellectuals. *Communication and Critical/Cultural Studies*, 1(1), 59-79. Recuperado de <https://doi.org/10.1080/1479142042000180926>
- Glazman, R. (2005). *Las caras de la evaluación educativa*. Ciudad de México: UNAM.
- Izquierdo, C. (2008). *Crecer en la autoestima*. Lima: Roel.
- Jaramillo, D., Ospina D., Cabarcas, G. y Humphreys, J. (2005). Resiliencia, espiritualidad, aflicción y tácticas de resolución de conflictos en mujeres maltratadas. *Salud Pública*, 7(3), 281-292.
- Kielhofner, G. (2004). *Terapia Ocupacional. Modelo de ocupación humana*. (3.<sup>a</sup> ed.). Buenos Aires: Editorial Médica Panamericana.
- Lomelí, A. López, M. y Valenzuela, J. (2016). Autoestima, motivación e inteligencia emocional: tres factores influyentes en el diseño exitoso de un proyecto de vida de jóvenes estudiantes de educación media. *Revista Electrónica Educare*, 20(2), 1-22. Recuperado de <https://www.scielo.sa.cr/pdf/ree/v20n2/1409-4258-ree-20-02-00056.pdf>
- López Bonelli, A. (2006). *La orientación vocacional como proceso. Teoría, técnica y práctica*. Buenos Aires: Editorial Bonum.
- López, M. (2004). *La toma de decisiones en los sistemas de autoayuda y asesoramiento vocacional (sav-r y savi-2000): propuesta y validación de un modelo de decisión vocacional* (Tesis de Doctorado, Universidad Complutense, España). Recuperado de <https://eprints.ucm.es/5308/1/T27836.pdf>

- Molina, D. (2004). Concepto de orientación educativa: diversidad y aproximación. *Revista Iberoamericana de Educación*, 35(1). Recuperado de <https://dialnet.unirioja.es/servlet/articulo?codigo=6431936>
- Mosonyi, E. (1998). Plurilingüismo indígena y políticas lingüísticas. *Revista Nueva Sociedad*, 153, 82-92. Recuperado de [https://nuso.org/media/articles/downloads/2654\\_1.pdf](https://nuso.org/media/articles/downloads/2654_1.pdf)
- Odello, M. (2012). *El derecho a la identidad cultural de los pueblos indígenas de América: Canadá y México*. Madrid: Fondo Editorial UNED.
- Rivas Martínez, F. (2008). *Psicología vocacional: enfoques de asesoramiento*. Madrid: Morata.
- Santos, V. (2005). *La cultura postcolonial en Cabo Verde como aporte a una cultura de paz* (Tesis de Doctorado, Universidad de Jaume I, Valencia, España). Recuperado de [https://www.tdx.cat/bitstream/handle/10803/384553/Tesis\\_Santos\\_Vanda\\_Cultura\\_postcolonial\\_Cabo\\_Verde.pdf?sequence=1&isAllowed=y](https://www.tdx.cat/bitstream/handle/10803/384553/Tesis_Santos_Vanda_Cultura_postcolonial_Cabo_Verde.pdf?sequence=1&isAllowed=y)
- Soler, X. (2006). *Pura motivación. 16 leyes universales del éxito y la felicidad*. Barcelona: Alienta Editorial.
- Tua, A. (2018). Actitud del estudiante de aldeas universitarias hacia la cátedra Proyecto de Investigación. *Revista de Tecnología de Información y Comunicación en Educación*, 12(2). Recuperado de <http://servicio.bc.uc.edu.ve/educacion/eduweb/v12n2/art04.pdf>
- Williamson, J.G. (1965). Regional Inequality and the Process of National Development: A Description of the Patterns. *Economic Development and Cultural Change*. 13(4), 1-84. Recuperado de <https://www.journals.uchicago.edu/doi/10.1086/450136>

**ACCIONES BASADAS EN LA ORALIDAD PARA EL FORTALECIMIENTO DEL IDIOMA PEMÓN TAUREPÁN EN LOS NIÑOS Y NIÑAS INDÍGENAS***ORALITY-BASED ACTIONS FOR THE STRENGTHENING OF THE PEMON TAUREPAN LANGUAGE IN INDIGENOUS CHILDREN*

Angelina Velásquez  
angelina.velas@gmail.com

Supervisor Circuital municipio Gran Sabana Zona Educativa del estado Bolívar. Venezuela  
Orcid: <https://orcid.org/0000-0001-6139-6158>

Recibido: 15/11/2018

Aprobado: 15/02/2019

**RESUMEN**

Este artículo tiene como objetivo general proponer estrategias basadas en la oralidad para el fortalecimiento del idioma pemón en los niños y niñas indígenas del Centro de Educación Inicial de la comunidad “San Ignacio de Yuruaní”. La investigación estuvo dirigida a identificar los factores que han influido en el menoscabo del idioma dentro de la comunidad lingüística que hace vida en dicho centro. A través de este trabajo se ha recopilado información que ha permitido detectar cuáles han sido los elementos y factores que obstaculizan los procesos de enseñanza y aprendizaje de la lengua pemón taurepán. En consecuencia, se obtuvieron resultados que avalan la propuesta de un diseño que promueva las competencias lingüísticas a través de la práctica oral y el estudio de las formas ancestrales manifiestas en sus estructuras conversacionales. Se espera propiciar el rescate de los valores y tradiciones culturales que, debido al desuso de su lengua, están en peligro de extinción. Se concluye que es apremiante la necesidad de conservar las raíces indígenas del idioma pemón taurepán a través de la promoción de la oralidad, que es la base en la que se asienta la preservación y el enaltecimiento cultural de esta etnia.

**Palabras clave:** estrategias didácticas; idioma pemón taurepán; indígena; oralidad; interculturalidad.

**ABSTRACT**

This article has as a general objective to propose strategies based on orality for the strengthening of the Pemón language in indigenous children of the Center of Initial Education of the community “San Ignacio de Yuruaní”. The research had aimed at identifying the factors that have influenced the impairment of the language within the linguistic community that makes life in that center. Through this work, the collected information, has allowed us to detect what have been the elements and factors that hinder the teaching and learning processes of the Pemón Taurepan language. Consequently, obtained results were that support the proposal of a design that promotes linguistic competencies through oral practice and the study of the ancestral forms manifested in their conversational structures. To promote the rescue of cultural values and traditions is expecting, due to their language disuse, are in danger of extinction. It concluded that, to preserve the indigenous roots of the Pemón Taurepan language need, is urgently. Through the orality promotion, which is the basis on which the preservation and cultural exaltation of this ethnic group is based.

**Keywords:** teaching strategies; Pemón Taurepan language; indigenous; orality; interculturality

## Introducción

En la actualidad la interculturalidad es un proceso inevitable. En el ámbito educativo es indispensable la integración de las identidades culturales (interculturalidad), para lo cual se hace necesario definir en el aula de clases una didáctica de la oralidad, cuyo contexto conceptual esté orientado a la competitividad oral, sus orígenes teóricos y lingüísticos. En este sentido, se presentan dispositivos de categoría que contribuyen a conceptualizar la oralidad como factor cohesionador en los espacios de concurrencia, particularizándola en dos líneas: la pedagogía dinámica y la pedagogía sistémica.

La cotidianidad escolar se deja de lado, al igual que los elementos que entran en la construcción de la identidad del individuo que se encuentra en proceso de aprendizaje, quien a pesar de las alienaciones educativas que lo influyen, también deja de lado las corrientes individuales, relacionándose con su entorno, construyendo su identidad a partir de factores que intervienen como el aspecto social, el personal y el del propio yo, en este sentido se subraya el rescate de sus valores idiosincráticos.

En el contexto de la etnografía educativa, el presente estudio se emplaza bajo la premisa inicial de instituir razonamientos para la disposición y ordenación de una didáctica de oralidad que beneficie la cimentación de la identidad de los alumnos pertenecientes al Centro de Educación Inicial de la comunidad indígena “San Ignacio de Yuruani”.

Es evidente que las transformaciones y cambios en los cuales se mueve la sociedad mundial, donde el ser humano se encuentra expuesto a circunstancias en las que debe tomar decisiones inmediatas y decisivas que determinarán su futuro y felicidad, son evidentes los conflictos humanos entre las naciones, los modelos de comunicación se han roto y la intolerancia procura imponerse en todos los ámbitos, en el educativo incluso.

En los ambientes de aprendizaje parece que se ha optado por los gritos y no por las conversaciones moderadas, más por la intolerancia que por la solidaridad y el reconocimiento del otro, aunque sea distinto. Por esta razón, especialmente, en la edad escolar, las estrategias comunicacionales deben ser un punto de vital importancia. Los modelos de relacionarnos con los demás determinan un enfoque antropológico que pueda promover el encuentro y diálogo, o que genere conflictos e impacte en la cultura.

De igual forma, en las sociedades ancestrales, definidas hoy como pueblos y comunidades indígenas, merecen especial atención los usos y costumbres transmitidos a los niños y niñas, pues sus niveles de vulnerabilidad son elevados frente a una sociedad mayoritaria que busca mimetizarlos, integrándolos a sus aspectos comunes, quebrantando lo diverso, lo múltiple, lo distinto que puedan poseer.

En este orden de ideas, la lengua materna de cada pueblo indígena juega un papel decisivo y actúa como un instrumento indispensable en el proceso de aprendizaje escolar, pero su uso y enseñanza en la práctica docente bilingüe es escasa y deficiente.

Así pues, la educación intercultural, en contextos indígenas, debe enfocarse principalmente en unos procesos de enseñanza y aprendizaje que sean interculturales y también bilingües, que desarrollen en el estudiante las potencialidades de diálogo, tolerancia, reconocimiento y convivencia sin dejar de hacerlo en su idioma materno para una total comprensión, desde su propia cultura.

Por otra parte, el empleo de los elementos pedagógicos de la cultura occidental debe entrar en debate y continua dialéctica a fin de que se orienten al fortalecimiento del proceso de educación propia de cada pueblo y, además, al fortalecimiento de la identidad cultural, asumiendo los criterios interculturales, bilingües y los respectivos usos y costumbres de los pueblos y comunidades indígenas.

No obstante, en relación con estos señalamientos, sobresalen condiciones sintomáticas que se manifiestan en sectores indígenas. Se pueden percibir datos que, efectivamente, demuestran una sistemática pérdida del uso del idioma pemón y, por lo tanto, una pérdida de la identidad cultural. Estudios realizados hablan de esta pérdida de identidad cultural y lingüística en los niños y niñas como los más vulnerables de las poblaciones indígenas.

Al respecto, Kowii (2005) indica que “los niños menores de seis están expuestos al bombardeo de información de los medios de comunicación, sean estos televisión, radio, prensa, etc., dicha situación ocasiona transformaciones y pérdida de identidad, del idioma y de la cultura y su lengua comienza a mezclarse y perderse” (p. 15). Siendo en efecto, un fenómeno que se da en los más grandes grupos sociales y también en los más pequeños, como lo puede ser una población con un número muy reducido de habitantes.

Se perciben altos niveles de desmotivación en el personal docente que labora con la población estudiantil del Centro de Educación Inicial de la comunidad “San Ignacio de Yuruaní” en lo que respecta al uso de la lengua. Esto se evidencia en el poco uso de herramientas didácticas dirigidas a los niños en su propio idioma. Las maestras no emplean el idioma pemón en la enseñanza de hábitos y las orientaciones son ofrecidas a los niños en español.

Ante esta situación, se evidencian las causas de la problemática abordada en este centro de educación inicial. En principio, se debe al desconocimiento del factor intercultural que debe existir en todo centro de educación como eje transversal, tal y como lo indica en su artículo 27 el Reglamento General de la Ley Orgánica de Educación (1999)<sup>1</sup>. Así como, el por el poco interés de la familia por usar el idioma materno, pues los padres y las madres no ven ningún beneficio en comunicarse en pemón. Las expresiones de discriminación son latentes, incluso los estudiantes que no son indígenas expresan, de varias maneras, burlas contra lo autóctono. Finalmente, es notoria la ausencia de las autoridades de sabios indígenas hablantes en los espacios educativos y no se les vincula con los procesos de enseñanza y aprendizaje de los estudiantes.

Con el panorama descrito, se vislumbran consecuencias desfavorables para los niños y niñas pemones que asisten al Centro de Educación Inicial de la comunidad de “San Ignacio de Yuruaní” pues si continúa la situación perderán su identidad cultural. Además, el peligro de extinción del idioma se incrementará y también la cultura de todo un pueblo ancestral desaparecería y con ello sus rasgos autóctonos, de modo que se impondría la cultura occidental.

En atención a lo anterior, se genera la necesidad de buscar alternativas que den solución a la situación planteada. En ocasión de ello, se considera importante diseñar un plan que considere la oralidad para fortalecer el idioma pemón en los niños y niñas del Centro de Educación Inicial de la comunidad indígena de “San Ignacio de Yuruaní”, de forma tal que con el uso de esta estrategia se pueda fortalecer el idioma y los niños puedan crecer en un ambiente cultural propio según sus usos y costumbres.

La situación biopsicosocial de todo niño y niña es peculiar. Muchos son los autores que indican lo significativo que son esos años para el aprendizaje del niño y la repercusión que tiene lo que pueda aprender para toda su vida. Parafraseando a Morrison (2005) encontramos que en la primera infancia siempre ha resaltado la importancia de satisfacer el desarrollo social y emocional de los niños, por lo cual uno de los beneficios de las investigaciones sobre la importancia del aprendizaje primario es el redescubrimiento de las emociones y la salud mental, jugando un poderosísimo papel en la influencia en el desarrollo, cognitivo y en el aprendizaje

Es decir, los niños y niñas están condicionados a una serie de factores que influyen en su ser personal por lo que se necesita un mecanismo de regulación hacia la madurez. Por ello, es apremiante un sólido plan que asuma la interculturalidad como estrategia didáctica de gran envergadura para los pueblos indígenas y, en este caso, para

Reforma de la Ley Orgánica de Educación del año 1980 mediante el Reglamento General de la Ley Orgánica de Educación (septiembre, 1999). Decreto N.º 313. Gaceta Oficial N.º 36.787.

los niños y niñas pemón taurepán del Centro de Educación Inicial “San Ignacio de Yuruaní”, con la finalidad de esclarecer las dudas del momento, dar información pertinente sobre la oralidad como estrategia y el impacto que las mismas pueden tener en el fortalecimiento del idioma pemón-taurepán, sobre todo, en la primera etapa de su vida.

Por todo lo anterior, esta investigación tiene como objetivo general proponer acciones basadas en la oralidad para el fortalecimiento del idioma pemón en los niños y niñas indígenas del Centro de Educación Inicial de la comunidad indígena de “San Ignacio de Yuruaní”. Para desarrollarlo se llevaron a cabo los siguientes objetivos específicos:

- Diagnosticar los factores de la oralidad en el contexto intercultural para el fortalecimiento del idioma pemón taurepán.
- Identificar los factores que inciden en la pérdida del idioma pemón taurepán.
- Diseñar acciones basadas en la oralidad para el fortalecimiento del idioma pemón en los niños y niñas indígenas de la comunidad indígena de San Ignacio de Yuruaní.

### **El lenguaje oral y el ingreso a la vida social**

La apertura a la vida social acontece en el terreno del lenguaje oral. El ser humano cuando nace está vinculado a un seriado de circuitos de comunicación. El recién nacido escucha sonidos y pretende advertir su significado. Brunner (2000), en sus estudios sobre la intencionalidad del lenguaje en los niños y niñas, demostró que los recién nacidos revelan el propósito de las locuciones verbales. Por lo tanto, en las primeras horas de nacidos, los niños miran la boca de la madre que pronuncia sonidos; esta agrupación entre movimientos y sonidos se convierte, entonces, en objeto de su interés, pues ponen mucha atención a esas vinculaciones entre la fonética de la lengua y el aparato fonatorio.

Así mismo señala que los bebés, posteriormente, ya no visualizan solo la boca de la madre cuando pronuncia sonidos, sino que visualizan los ojos y advierten, entonces, que su visual se dirige a algo, que se trata de aquello que menciona y puede ser de su interés o no, de modo que el infante descubre y diferencia, de esta forma, que en algunos instantes las palabras están dedicadas a él, pues se siente observado y en otros momentos se dirige a otras personas u objetos. Es allí donde aparece la función referencial del lenguaje, en virtud de que la voz de la madre es portadora de afecto y de emoción, por lo que en consecuencia esa oralidad será diferente.

El recién nacido distingue de manera inmediata la voz de su madre entre otras voces, ya que ella le ofrece un espacio de resguardo y un cálido lugar de afecto. Sin embargo, respecto al resto de las voces que escuche, al transcurrir los días también las analizará e interpretará. Al respecto, Cabrejo (2004) señala: “el niño nunca ha visto su rostro, entonces realiza un acto de lectura en el rostro del otro, lo lee, lo interpreta y lo traduce en su propio rostro” (p. 92).

De ahí la tendencia del bebé a imitar los gestos y con esa acción imitativa del lenguaje inicial experimenta los primeros lenguajes de gestos y sonidos, previos a la aparición del balbuceo, que constituirán el espacio de interacción con los demás. Es importante resaltar que al igual que las caricias que el bebé recibe en sus primeros momentos de vida requiere, también, de los agasajos de las palabras, pues la forma como se le habla al infante es tan importante como lo que dice en esas palabras. La oralidad es el espacio del afecto, del vínculo amoroso; es la instancia del reconocimiento del otro en tanto al sujeto amado.

## Factores que inciden en la pérdida de la lengua materna

En toda sociedad existen factores que inciden en la lengua materna. En principio, el término cultura de acuerdo con Frigolé (2005), se refiere a “un sistema simbólico, constituido por la interrelación de tres conceptos y modelos de comportamiento: procreación, monoteísmo y nación o pueblo” (p. 9). Es decir, aglutina al conjunto de símbolos que origina un pueblo determinado que está en plena vinculación con lo sagrado, identificando la presencia de dioses que acompañan su cosmovisión. Estos símbolos conllevan en sí una carga que crea identidad y termina diferenciando una realidad de otra.

Estos datos culturales que están encarnados en cada pueblo o nación se ven, con frecuencia, dominados, dañados y aniquilados por otras realidades culturales que se posicionan como superiores en número y conocimientos sobre minorías subestimadas por años, como es el caso de las culturas aborígenes (Aylwin, 2004). Frente a esta realidad, se puede señalar que algunas organizaciones indígenas han solicitado ayuda y colaboración al respecto, presentándose como víctimas de actos de genocidio, pero la Organización de Naciones Unidas (ONU) no ha tomado en cuenta estas denuncias. Sin embargo, a pesar de ello, mucho más insistentes han sido los reclamos indígenas al considerarse víctimas del “genocidio cultural” o etnocidio.

Los más débiles y vulnerables a estos actos de genocidio cultural son las pequeñas comunidades indígenas, que viven en zonas selvática y que, aun estando aisladas, permanecen expuestas a grupos dominantes que subestiman el patrimonio ancestral. En tal sentido, el primer indicador de los factores que inciden en la pérdida de la lengua materna es la **discriminación**, considerada por Garganté (2003) como:

---

Toda distinción, exclusión, restricción o preferencia basada en motivos de raza, color, linaje u origen nacional o étnico que tenga por objeto o por resultado anular o menoscabar el reconocimiento, goce o ejercicio, en condiciones de igualdad, de los derechos humanos y libertades fundamentales en las esferas política, económica, social, cultural o en cualquier otra esfera de la vida pública. (p. 20)

---

Lo cual hace evidente la existencia de grupos que pretenden estar en una posición superior, rechazando los rasgos culturales de los otros y que por creer esto dominan y desacreditan a los que, consideran, están abajo por ser minorías poblacionales. En otras palabras, la discriminación llega a ser una forma de violencia que comienza de modo pasivo y que puede alcanzar la violencia física o la violencia psíquica. La discriminación implica degradar al otro, llevándolo a un estatus inferior, violentan sus más básicos derechos y libertades en todos los ámbitos de la vida.

En la actualidad siguen existiendo una cantidad de prejuicios que perjudican al sector indígena y que incrementan la discriminación, tal como lo indica Estévez (2003): “La concepción del indígena como borracho, incapaz y poco inteligente ha servido para menospreciar e ignorar la riqueza cultural que estos pueblos representan” (p. 34). Esto se manifiesta en sectores occidentales que, desde períodos coloniales, siguen manteniendo posturas de odio y descrédito, concepciones erradas por una visión totalmente subjetiva y parcializada que descalifican e ignoran o rechazan el patrimonio ancestral, bien sea porque lo creen así o porque existen intereses económicos territoriales.

En este sentido, el factor económico no deja de ser significativo en las acciones discriminatorias, así lo denuncian Margulis y Urresti (2008): La discriminación que estudiamos está relacionada con los procesos de desigualdad económica y social, tiende a ser encubierta, vergonzante y poco reconocida y está asociada, en virtud a una larga trayectoria histórica, a rasgos corporales” (p. 17).

En la cultura venezolana están instaladas estas clasificaciones que descalifican la cultura indígena e incluso la mestiza, pues se le segrega y humilla aun en medio de los intentos de reivindicación propuestos por la Constitución de la República (1999) y por la Ley Orgánica de Pueblos y Comunidades Indígenas creada en el año 2005.

La vergüenza étnica, presente en el continente americano solo después de la llegada de la conquista, según Monsonyi (1998) “es un factor poderoso que reprime el empleo, transmisión y difusión de la lengua vernácula” (p. 6), pero también de los demás elementos que componen la cultura y que resulta como respuesta del indígena ante la serie de eventos discriminatorios a los que se ve expuesto lo que, en consecuencia, lleva a un mutismo cultural, que implica una vergüenza a tocar cualquier tema ancestral frente a grupos o personas de otros sectores, pues su respuesta ante la segregación es subestimar e infravalorar su patrimonio cultural; como segundo indicador se tiene la **influencia social**, como uno de los factores que incide en la pérdida de la lengua materna. Kielhofner (2004) indica que “la cultura influye no solo en lo que se encuentra dentro del medio ambiente, sino también en la forma en que una persona está dispuesta a interactuar con el medio ambiente” (p. 113).

De manera que todo lo que rodea al individuo entra en interacción con él y, por lo tanto, crea necesariamente un impacto en su estructura conductual, una influencia que en algunas ocasiones beneficia pero que también, en muchos, casos perjudica. La cultura indígena, como grupo demográfico minoritario, sufre un fuerte impacto frente a la cultura del mundo occidental, que es mayoritaria en número y que está en constante deseo de imponer sus modelos, sus costumbres y, en este caso, su idioma.

Asimismo, e interpretando a Castillo (2007), se puede señalar que la sociedad es el medio ambiente constituido por valores, ideologías, costumbres y estereotipos, entre otras cosas, que influyen de manera indirecta o directa en el sujeto, haciendo que varios individuos elijan un modo de actuar, hablar y reaccionar influenciados por el sistema social, es decir, por las convenciones, estatus social, estereotipos ocupacionales e inclinaciones. Se considera que la sociedad tiene como una de sus finalidades formar un determinado ideal de hombre, ese ideal tiene como propósito suscitar en el sujeto ciertos estados lingüísticos, físicos y mentales que no deben estar ausentes durante su desenvolvimiento en sociedad. De esta manera, la sociedad posee su influencia en las culturas indígenas, no en abstracto sino como realidad evidente. González (2003) menciona acertadamente algunas de las influencias más sobresalientes:

---

La política etnocida continúa haciendo estragos culturales en la América por medios neocolonizadores como los conflictos permanentes en las zonas fronterizas, el influjo de las misiones como ‘colonización pacífica’, la extracción de minerales e hidrocarburo. (p. 119)

---

Es decir, ya no es el proceso violento que significó la conquista española, ahora son situaciones de opresión más actuales. Las zonas fronterizas, donde habita un gran número de pueblos indígenas, siguen siendo invadidas por movimientos religiosos y pseudoreligiosos occidentales y guerrilla armada con fuerte impacto en mujeres y niños. De la misma manera, las empresas de petróleo y extracción de minerales, caucho y madera, terminan no solo dañando la cultura de los pueblos adyacentes, sino que son, en sí, un atentado contra el ecosistema y, finalmente, la visión de algunos antropólogos que, en muchas ocasiones, por ser teóricos, no se interrelacionan con la realidad contundente y sus aportes resultan anacrónicos.

El tercer indicador es el **desuso de la lengua materna**, referido directamente a la pérdida sistemática del idioma en una sociedad, causada por la poca frecuencia de uso cotidiano, lo que ocasiona el deterioro y la sucesiva amenaza de su extinción. Ello se debe a que, dentro de los ambientes de aprendizaje, surgen situaciones que van en detrimento de fortalecer el idioma indígena. En este sentido, Sáenz (2010) indica que: “el uso de un programa de enseñanza en

lengua materna va disminuyendo con el tiempo, porque a medida que el programa se diseña y prueba, este va siendo absorbido por todo el sistema educativo” (p. 39), por las planificaciones, proyectos y contenidos que no se adecúan a las exigencias interculturales que demanda la educación, sino que enfría los procesos de enseñanza por la rigidez de su estructura.

Observando esta situación nos encontramos con el cuarto indicador que hace referencia al plano emocional del individuo frente al fenómeno de la pérdida de la lengua materna, nos referimos a la **desmotivación** por usar, fortalecer y divulgar la propia lengua materna. La falta de motivación genera cierto cansancio, estrés y desinterés en el estudiante que ya no habla su idioma y no ve ningún tipo de beneficio en fortalecerlo. En este sentido, Castillo (2007) sugiere que: “ser indígena se concebía y aún sigue siendo de esta manera como un acto de afirmación o negación lingüística y cultural. Por ello, la aceptación a la vida mestiza implica la renuncia a la cultura y negación a la lengua materna” (p. 97).

En otras palabras, el precitado autor determina lo que genera concretamente dos acciones sucesivas: por una parte, la desmotivación por ya no querer lo cultural y, por la otra, la asunción de otra cultura, otra cosmovisión, otro idioma, otra espiritualidad, otras creencias. Lo mestizo se incrementa, lo indígena se subestima, se niega, se pierde, se extingue.

El quinto indicador hace referencia a la **transculturación** que, según Berdichevsky (2006), “es una manifestación especial del cambio cultural, que tiene que ver directamente con el fenómeno de la difusión. Pero, una difusión que se realiza en condiciones especiales y que puede tener, a veces, aspectos catastróficos” (p. 112). Por lo cual, esta propagación de datos que afecta los núcleos culturales de los pueblos, termina originando fenómenos sociales y culturales nuevos que, en la mayoría de los casos, rompen identidades y crean cierto sincretismo cultural sin forma, ni sentido. Algunas sociedades se enfrentan a esta situación de manera perseverante, saliendo ilesos de ello, pero muchas otras, más vulnerables, no resisten el choque y sucumben al sucesivo etnocidio.

Asimismo, para Ortiz (2018), el vocablo de *transculturación* expresa mejor las diferentes fases del proceso transitivo de una cultura a otra, porque este no consiste solo en adquirir una cultura, sino que el proceso implica, necesariamente, la pérdida o desarraigo de una cultura precedente, lo que pudiera decirse una parcial desculturización y, además, significa la consiguiente creación de nuevos fenómenos culturales que pudieran denominarse neoculturización o lo que es lo mismo, un proceso donde ambas partes resultan modificadas. Una realidad que no es un conjunto mecánico de caracteres, ni siquiera un mosaico, sino algo nuevo, original e independiente.

Por esta razón, la propuesta actual frente al mundo globalizado y al constante encuentro de culturas, es revitalizar la interculturalidad y el llamado diálogo de saberes que, de acuerdo con lo expuesto por Leff (2007), “abre una vía de comprensión de la realidad desde diferentes racionalidades; establece un diálogo intercultural desde las identidades colectivas y los sentidos subjetivos, que ultrapasa la integración sistémica de objetos fragmentados del conocimiento” (p. 88). De hecho, es el carácter de la interculturalidad un buen canal de salida a esta disyuntiva de transculturación, un verdadero diálogo de saberes y de culturas, sin ninguna discriminación.

Finalmente, está el indicador de la **glotofagia**, como fenómeno de la lengua que tiene lugar en el marco de un sistema colonial o neocolonial, es el proceso político-social mediante el cual la lengua de una determinada cultura desaparece parcial o totalmente, víctima de la influencia, en mayor parte directa y coercitiva, de otra cultura. Díaz (2006) se refiere a “la muerte de la lengua dominada, definitivamente digerida por la lengua dominante” (p. 97). Un etnocidio evidente, en el que se pueden notar las relaciones opresivas, injustas y disimilares que conllevan a que, en efecto, la más fuerte engulla a la más débil, aniquilándola.

## La construcción de la oralidad y la escuela

La escuela tiene el deber y el compromiso de garantizar la cimentación de oralidad, desde la educación inicial, en el grupo social escolar. Desde el primer ciclo de aprendizaje es obligatorio activar acciones para la construcción de la oralidad del alumno en el aula como una vía para la edificación de la identidad sobre las bases de sus raíces étnicas, la seguridad y el sentido de pertenencia social.

Un niño que está en circunstancias de enunciarse y pronunciar frente a un público, con seguridad, de modo acertado en función del escenario y las intenciones comunicativas, cuenta con condiciones para accionar de forma activa en la vida social. Por otra parte, la construcción de una oralidad en el ámbito escolar involucra una labor intencionada y sistemática por parte de la escuela, dado que el habla, a pesar de ser una circunstancia natural de los individuos, no se despliega de modo natural, implica un camino de atención, comprensión y de orientación. En este sentido, la plataforma para la construcción de la oralidad que viabilice la composición de las vinculaciones entre los sujetos, supone la preexistencia de normas y modelos de la interacción, tales como: respetar los tiempos, solicitar la palabra, atender, investigar, responder interrogaciones, manifestar sus puntos de vista, así como la ordenación y la organización de las mismas.

Ese método de normas es un fundamento de la pedagogía de la locución y del lenguaje, debe erigirse gradualmente en las aulas y supervisar su mantenimiento y consolidación. Todo ello, es la base de la acción desde la expresión y el lenguaje, al mismo tiempo que para la vida académica y social de la escuela.

## Reseña de la comunidad indígena pemón

En lo que respecta a la cultura y cosmovisión pemón, Kurbaje y Molleja (2016) reflejan en el siguiente fragmento un poco de su mitología:

---

En el principio todos los seres eran personas (*piató da'tai, töukin tenonkai para, tu'karö pemón pe to echipö*). Según los pemónes todos los seres existentes tienen un *potorí*, un originante que continúa vivo y protege a los suyos. Estos seres primordiales vivían armónicamente hasta que los primeros pemones rompieron con sus maleficios, nacidos de la envidia, esa armonía inicial. Desde entonces todos los seres tienen un *imonorek*, una capacidad de hacer daño que amenaza a todos los seres humanos. Para recuperar dicha armonía inicial es necesario mantenerse en las costumbres de los ancianos y conocer los *Tarén* o invocaciones mágicas para protegerse de las amenazas. Las costumbres y tradiciones están contenidas en los mitos. El mundo pemón está poblado de personajes míticos maravillosamente reales. (p.10)

---

Según lo expresado, la clave está en recuperar la armonía perdida siendo de suprema importancia que tal recuperación se haga a través de la misma cultura, manteniéndose en los usos y costumbres de los ancianos. Estos datos éticos que se quieren recuperar, armonizan al pueblo y al individuo pemón y el camino está diseñado en la cantidad de cuentos o “panton” o relatos míticos cuyos contenidos expresan realidades supremas para los indígenas.

Ahora bien, esta identidad cultural, estas expresiones sustanciales del pueblo pemón, ofrecidas de forma oral de una generación a otra, transmitidas básicamente por medio del idioma materno de abuelos a hijos, de padres a niños, de maestros y sabios a estudiantes, pueden verse amenazadas por una serie de factores que inciden de manera directa en la consecuente pérdida de la lengua materna.

## Metodología

Esta investigación se realizó bajo los parámetros del paradigma cuantitativo, ya que se diseñó un plan de acciones para fortalecer el idioma pemón taurepán en los niños y niñas del Centro de Educación Inicial de la comunidad indígena “San Ignacio de Yuruaní”, a través de la oralidad como estrategia didáctica intercultural.

El diseño de la investigación utilizada fue la investigación no experimental o ex post-facto. La modalidad de la investigación estuvo enmarcada dentro del proyecto factible, el tipo de investigación establecida fue de campo, debido a que se busca el análisis sistemático del problema en la realidad de su evolución. El nivel de investigación fue de carácter descriptivo porque permitió interpretar la realidad de los hechos y fenómenos con la finalidad de registrarlos, analizarlos e interpretarlos de acuerdo con su naturaleza.

Se consideró como población en estudio a tres miembros del personal directivo; cinco docentes, cinco auxiliares docentes y veinte estudiantes para un total de treinta y tres sujetos de la comunidad. Debido a que la población es de tipo finita, se tomó como muestra el 100 % de la población que hace vida laboral y estudiantil en la institución.

Dada la naturaleza de la investigación, las técnicas que se utilizaron fueron: la observación directa y la encuesta representada por el registro de notas y el cuestionario para evaluar y conocer la realidad de la situación, recopilando los datos e información que valieron como aporte para el desarrollo de la investigación.

## Resultados

A continuación se presenta el diagnóstico de los factores de la oralidad en el contexto intercultural para el fortalecimiento del idioma pemón-taurepán:

**Ítem N° 1.** ¿Considera usted que existe en el desarrollo de las actividades propias en el aula de clases un amplio conocimiento del idioma pemón taurepán?

### Cuadro 1

#### Distribución absoluta y porcentual de las actividades en el idioma pemón

| Alternativas | Frecuencia |             |
|--------------|------------|-------------|
|              | Absoluta   | Porcentual  |
| SÍ           | 03         | 10%         |
| NO           | 30         | 90%         |
| <b>Total</b> | <b>33</b>  | <b>100%</b> |

Con respecto a la relación existente en el desarrollo de las actividades propias en el aula de clases sobre un amplio conocimiento del idioma pemón taurepán, los resultados reflejaron que 90% de los encuestados indica que no existe tales nociones en el despliegue de actividades en el aula de clases, mientras que un 10% opina que sí se tienen dichas nociones y que están incorporadas en las acciones ejecutadas en clases. Se observa claramente que no hay una congruencia de opiniones, en virtud de que un alto grado de los encuestados señaló que lo consultado no forma parte de las actividades en clases.

## 2.- Indicador: Cultura

**Ítem 2.** ¿Considera usted que el idioma pemón taurepán es símbolo de nuestras etnias indígenas y es importante que se involucre en los procesos de enseñanza?

**Cuadro 2**  
**Distribución absoluta y porcentual del idioma pemón**

| Alternativas | Frecuencia |             |
|--------------|------------|-------------|
|              | Absoluta   | Porcentual  |
| SÍ           | 33         | 100%        |
| NO           | 0          | 0%          |
| <b>Total</b> | <b>33</b>  | <b>100%</b> |

En referencia a que si el idioma pemón taurepán es símbolo de nuestras etnias indígenas y si es importante que se involucre en los procesos de enseñanza, un 100% indicó que están totalmente de acuerdo, ya que representa nuestras raíces indígenas y, por lo tanto, hay que rescatarlo como parte del patrimonio que le pertenece a todos los venezolanos.

### 3.- Indicador: Participación

**Ítem 3.** ¿Considera usted que la implementación de estrategias didácticas para el fortalecimiento del idioma pemón taurepán en el aula de clases lo reforzaría?

**Cuadro 3**  
**Distribución absoluta y porcentual del fortalecimiento del idioma**

| Alternativas | Frecuencia |              |
|--------------|------------|--------------|
|              | Absoluta   | Porcentual   |
| SÍ           | 33         | 100 %        |
| NO           | 0          | 0 %          |
| <b>Total</b> | <b>33</b>  | <b>100 %</b> |

El 100% de los encuestados señaló que dichas estrategias serian muy beneficiosas para el proceso de aprendizaje del idioma pemón taurepán en el aula de clases.

### 4.- Indicador: Nivel de Aprendizaje

**Ítem 4.** ¿Estaría de acuerdo en participar en el diseño de un plan para fortalecer el idioma pemón taurepán empleando la oralidad como estrategia didáctica intercultural para los niños y niñas que asisten al Centro de Educación Inicial de la comunidad indígena San Ignacio de Yuruaní?

**Cuadro 4**  
**Distribución absoluta y porcentual de las actividades**

| Alternativas | Frecuencia |             |
|--------------|------------|-------------|
|              | Absoluta   | Porcentual  |
| SÍ           | 33         | 100%        |
| NO           | 0          | 0%          |
| <b>Total</b> | <b>33</b>  | <b>100%</b> |

Con respecto al ítem 4, el 100% de los encuestados indicó que se sienten identificados con este tipo de propuesta y que estarían totalmente de acuerdo en participar.

## La Propuesta

### Justificación

En este apartado se presenta una propuesta metodológica resultante del proceso que ha sido desplegado durante el proceso investigativo. Esta surge como consecuencia de una serie de resultados obtenidos, con lo cual se busca dar respuesta al problema planteado como objeto de la investigación que, a su vez, se enmarca dentro de la propuesta investigativa cuya finalidad se inclina a producir una serie de estrategias pedagógicas que promuevan y contribuyan, a través de un diseño didáctico, a fortalecer la oralidad del idioma pemón taurepán en los niños y niñas indígenas en el Centro de Educación Inicial de la comunidad indígena “San Ignacio de Yuruaní”.

### Contexto de la propuesta

El presente diseño se fundamenta en función de la detección de una problemática: los estudiantes no se desenvuelven con fluidez al momento de hacer una exposición en idioma pemón taurepán, encontrándose inseguros y un tanto inexpertos, poco fluidos, dando lugar al exceso de interjecciones, ideas incompletas y con poca argumentación. Por lo cual, se hace necesario cambiar esa situación en la que, inicialmente, desconocen los registros lingüísticos necesarios para estructurar y planificar sus discursos orales de manera formal, no logrando ser comunicativos.

### Objetivos de la propuesta

#### Objetivo general

Diseñar un plan para fortalecer el idioma pemón taurepán empleando la oralidad como estrategia didáctica intercultural en los niños y niñas del Centro de Educación Inicial de la comunidad indígena “San Ignacio de Yuruaní”.

#### Objetivos específicos

- Desarrollar librillos con nociones básicas e intermedias para el personal directivo, docente y auxiliar de la institución como parte de los instrumentos utilizados en el aula para el aprendizaje del idioma pemón taurepan.
- Efectuar actividades que permitan a los estudiantes del Centro de Educación Inicial de la comunidad indígena “San Ignacio de Yuruaní” mayor participación y desarrollo de las habilidades y destrezas en función del aprendizaje del idioma pemón taurepan.
- Fortalecer la acción del docente en el aula escolar con la implementación de la propuesta del plan de estrategias en función del proceso de enseñanza y aprendizaje del idioma pemón taurepán.

### Desarrollo de la propuesta

La propuesta es una respuesta al diagnóstico realizado en el Centro de Educación Inicial de la comunidad indígena “San Ignacio de Yuruaní”, donde se pudo comprobar que esta institución requiere meritoriamente desplegar un plan de fortalecimiento para docentes y para escolares, en virtud de implementar por medio de estrategias didácticas el idioma pemón taurepán.

La propuesta está estructurada en diez estrategias iniciales para dar paso a la innovadora implementación, donde se desarrollarán las herramientas necesarias en virtud del aprendizaje del idioma pemón taurepán. Se presenta a continuación, en el marco de las estrategias didácticas, el esquema que se utilizará con la composición de formas discursivas orales para concebir en las distintas áreas la construcción de las plataformas del aprendizaje:

- Inicialmente introducir juegos de memoria con palabras básicas.
- Ir efectuando actividades en las que se van, progresivamente, introduciendo nuevos conceptos y palabras de mayor complejidad.
- Estructurar un alfabeto de palabras con dibujos y figuras.
- Simulación de conversación en el idioma.
- Creación de relatos o cuentos en el idioma.
- Narración de anécdotas propias en el idioma.
- Representaciones de obras teatrales o musicales.
- Exposición sobre sus proyectos de vida en el idioma.
- Efectuar exposiciones de cualquier tema en el idioma.

A continuación se presenta el plan de acción de los objetivos planteados

**Cuadro 1**  
**Procedimiento de gestión de la propuesta**

|                                                                                                                                                                                                                                                    | Plan Accionario                                                                                                                                                                                                                                                    |                                                                                                                                                     |
|----------------------------------------------------------------------------------------------------------------------------------------------------------------------------------------------------------------------------------------------------|--------------------------------------------------------------------------------------------------------------------------------------------------------------------------------------------------------------------------------------------------------------------|-----------------------------------------------------------------------------------------------------------------------------------------------------|
| Línea Estratégica                                                                                                                                                                                                                                  | Maniobras                                                                                                                                                                                                                                                          | Enunciación                                                                                                                                         |
| <ul style="list-style-type: none"> <li>• ¿De qué manera estimular originariamente al estudiante en función de la promoción del diseño para el fortalecimiento del idioma pemón taurepán en el Centro de Educación Inicial?</li> </ul>              | <ul style="list-style-type: none"> <li>• Alinear a los escolares dentro del aula.</li> <li>• Crear equipos escolares.</li> <li>• Determinar las actividades a ser ejecutadas.</li> </ul>                                                                           | <ul style="list-style-type: none"> <li>• Concretar los razonamientos de la expansión de la propuesta.</li> </ul>                                    |
| <ul style="list-style-type: none"> <li>• ¿Cómo disponer de los recursos presupuestarios para poner en ejercicio la propuesta del diseño de un plan para el fortalecimiento del idioma pemón taurepán en el Centro de Educación Inicial?</li> </ul> | <ul style="list-style-type: none"> <li>• Trazar las maniobras a componer en virtud de los elementos que han intervenir para el diseño de propuesta.</li> <li>• Consumar los tiempos que se instituyan.</li> <li>• Componer el seguimiento subsiguiente.</li> </ul> | <ul style="list-style-type: none"> <li>• Agrupación y Organización entre los alumnos y docentes que se hagan partícipes de la propuesta.</li> </ul> |
| <ul style="list-style-type: none"> <li>• Incitar el plan de la propuesta que es finalmente la instrucción a través de estrategias didácticas.</li> </ul>                                                                                           | <ul style="list-style-type: none"> <li>• Conseguir el objetivo de estimular al estudiante en la implementación de la propuesta para su conquista.</li> </ul>                                                                                                       | <ul style="list-style-type: none"> <li>• Favorecer el compromiso y responsabilidad de la unidad entre docentes y escolares.</li> </ul>              |

## Conclusiones

El alumnado del centro de educación inicial de la comunidad indígena San Ignacio de Yuruaní son actores sociales, individuos que tienen habilidades y destrezas en el accionar de su propio proceso de enseñanza y aprendizaje, con aptitudes para desarrollarse y solucionar los asuntos que le conciernen dentro de este ámbito; por esto, es necesario que el recinto educativo garantice la implementación de herramientas y mecanismos de acción en el aula para que los estudiantes se hagan partícipes y que ello contribuya a la formación de su carácter social y cultural, en el que la intervención de los idiomas es preponderante.

El aula, como escenario de estas transformaciones del sujeto, debe instituirse en un portentoso instrumento que le permita al docente y al individuo en formación construirse a sí mismo, reflexionar sobre el mundo exterior, para reconstruir y mejorar su propio pensamiento.

En este sentido, dada las derivaciones resultantes de la aplicación del instrumento (cuestionario) se concluye que los factores que inciden en la pérdida del idioma pemón taurepán, en los niños y niñas del Centro de Educación Inicial de la comunidad “San Ignacio de Yuruaní”, son las vinculaciones culturales, la imposición y la ampliación de diversas formas y manifestaciones de carácter lingüístico, mercantil y social.

En consecuencia este actuar expone los efectos negativos de la globalización, dando como resultado que sigan siendo palpables e históricas las circunstancias de abusos y arbitrariedades en la que la cultura indígena se ve afectada mediante factores que terminan cercenando su cultura ancestral.

Por lo tanto y en función de ello, el esbozo de un plan para fortalecer el idioma pemón taurepán en los niños y niñas del Centro de Educación Inicial de la comunidad “San Ignacio de Yuruaní” a través de la oralidad como estrategia didáctica intercultural es una herramienta viable que pretende rescatar, precisamente, el acervo cultural e histórico de la nación.

En virtud del objeto de estudio, se esbozan una serie de sugerencias para subsanar la problemática existente. Se recomienda:

- Concebir acciones didácticas en el marco de la comunicación oral en actividades direccionadas a fortalecer no solo el habla del estudiantado, sino también la escucha, tomando en consideración que de allí parte una de las labores esenciales e inexcusables de la escuela.
- Se deben apreciar y ejecutar técnicas que permitan la evolución de los niños y niñas dentro del contexto pemón, pues de lo contrario, traerá consecuencias que de manera inexorable se verán reflejadas en el ámbito social y personal del alumnado e inclusive, en el retroceso de su constructo de identidad, si no se implementa, de manera inmediata y oportuna, una didáctica de la oralidad.
- Se hace necesario efectuar una labor previa de planificación, de modo que la oralidad se transforme en fuente de aprendizaje y de reflexión para el alumnado e incluso para el docente.
- El docente debe generar espacios en el aula escolar donde la oralidad del idioma pemón taurepán sea una acción planificada con objetivos definidos y contenidos estructurados dentro de un clima de confianza que consienta que los estudiantes compartan ideas, respondan interrogantes, argumenten y contra-argumenten.

**Referencias**

- Aylwin, J. (2004). *Derechos humanos y pueblos indígenas*. Instituto de Estudios Indígenas. Temuco: Universidad de la Frontera. Recuperado de <https://www.goredelosrios.cl/cultura2/wp-content/uploads/2016/02/Derechos-Humanos-y-Pueblos-Indígenas-José-Aylwin-Editor.pdf>
- Berdichewsky, B. (2006). *Antropología social: introducción. Una visión global de la humanidad*. Santiago de Chile: Editorial LOM. Recuperado de [https://socioantropologiauta.files.wordpress.com/2013/04/antrop\\_introd-1.pdf](https://socioantropologiauta.files.wordpress.com/2013/04/antrop_introd-1.pdf)
- Brunner, J.J. (2000a). *Educación, Globalización y Tecnologías Educativas*. Recuperado de [http://www.geocities.com/brunner\\_cl/global.html](http://www.geocities.com/brunner_cl/global.html)
- Cabrejo, P. E. (2004). *La lectura comienza antes de los textos escritos*. Bogotá: Norma. Recuperado de [http://www.cobdc.net/12JCD/wp-content/materials/SALA\\_E/CABREJO\\_lectura\\_comienza.pdf](http://www.cobdc.net/12JCD/wp-content/materials/SALA_E/CABREJO_lectura_comienza.pdf)
- Castillo, M. (2007). *Mismo mexicano pero diferente idioma: identidades y actitudes lingüísticas en los Masamelmej de Cuetzalan*. Instituto de Investigaciones Antropológicas: Ciudad de México. Recuperado de <file:///C:/Users/admin/Downloads/9962-22072-1-PB.pdf>
- Díaz, H. (2006). Autonomía Regional. *La autodeterminación de los pueblos indios*. Ciudad de México: Siglo veintiuno editores. Recuperado de [https://flacsoandes.edu.ec/web/imagesFTP/1265995904.SA\\_DiazPolanco\\_Art1.pdf](https://flacsoandes.edu.ec/web/imagesFTP/1265995904.SA_DiazPolanco_Art1.pdf)
- Estévez, F. J. (2003). *Manual de tolerancia y no discriminación*. Buenos Aires: Editores Independientes.
- Frigolé, J. (2005). *Cultura y Genocidio*. Barcelona: Universidad de Barcelona. Recuperado de <http://www.publicacions.ub.edu/ficha.aspx?cod=06082>
- Garganté, S. (2003). *La discriminación racial*. Barcelona: Icaria.
- González, L. (2003). *Etnocidio y resistencia en la Amazonía peruana. Cuenca*. Castilla-La Mancha: Ediciones de la Universidad de Castilla-La Mancha. Recuperado de <https://epdf.pub/etnocidio-y-resistencia-en-la-amazonia-peruana.html>
- Kielhofner, G. (2004). *Terapia ocupacional. Modelo de ocupación humana*. Buenos Aires: Editorial Médica Panamericana.
- Kowii, A. (2005). *Identidad lingüística de los pueblos indígenas de la región andina*. Quito: Editorial Abyayala. Recuperado de [https://digitalrepository.unm.edu/cgi/viewcontent.cgi?referer=https://www.google.com/&httpsredir=1&article=1387&context=abya\\_yala](https://digitalrepository.unm.edu/cgi/viewcontent.cgi?referer=https://www.google.com/&httpsredir=1&article=1387&context=abya_yala)
- Kurbaje, A. y Molleja, N. (2016). *Puerta del cielo: documental en la comunidad Kavanayén sobre la preservación de la cultura pemón, ubicada en la Gran Sabana*. Caracas: Universidad Católica Andrés Bello. Recuperado de <http://biblioteca2.ucab.edu.ve/anexos/biblioteca/marc/texto/AAT2721.pdf>
- Leff, E. (2007). *Aventuras de la epistemología ambiental*. Ciudad de México: Siglo XXI Editores. Recuperado de <file:///C:/Users/admin/Downloads/polis-4786.pdf>
- Margulis, M. y Urresti, M. (2008). *La segregación negada. Cultura y Discriminación Social*. Buenos Aires: Biblos.
- Morrison, G. (2005). *Educación infantil*. Madrid: Pearson Educación.

- Mosonyi, E. (1998). Plurilingüismo indígena y políticas lingüísticas. *Revista Nueva Sociedad*, 153. Recuperado de [https://nuso.org/media/articles/downloads/2654\\_1.pdf](https://nuso.org/media/articles/downloads/2654_1.pdf)
- N.º 36.787. Reglamento General de la Ley Orgánica de Educación. Decreto N.º 313. Gaceta Oficial de la República de Venezuela, septiembre de 1999.
- Nº 5.453. 24. Constitución de la República Bolivariana de Venezuela. Gaceta Oficial Extraordinaria, 20 de diciembre de 1999.
- Nº 5.453. 24. Constitución de la República Bolivariana de Venezuela. Gaceta Oficial Extraordinaria, 20 de diciembre de 1999.
- Nº 38.344 27. Ley Orgánica de Pueblos y Comunidades Indígenas. Gaceta Oficial de la República Bolivariana de Venezuela, 15 diciembre de 2005.
- Ortiz, F. (2018). *Contrapunteo cubano del tabaco y el azúcar*. Caracas: Biblioteca Ayacucho. Recuperado de <https://libroschorcha.files.wordpress.com/2018/04/contrapunteo-cubano-del-tabaco-y-el-azucar-fernando-ortiz.pdf>
- Sáenz, J. (2010). *Influencia de la escolarización en lengua materna y resultados en matemáticas*. Madrid: Visión Libros.

**EL PERIÓDICO ESCOLAR COMO RECURSO DIDÁCTICO BASADO EN EL CALENDARIO PEMÓN PARA EL FORTALECIMIENTO DE LAS TRADICIONES ANCESTRALES***SCHOOL NEWSPAPER AS A DIDACTIC RESOURCE BASED ON THE PEMON CALENDAR FOR STRENGTHENING OF ANCESTRAL TRADITIONS*

Florencio Ayuso-Pérez

Florencioayuso7@hotmail.com

Instituto Pedagógico Rural El Mácaro Luis Fermín. Extensión Santa Elena de Uairén

Orcid: <https://orcid.org/0000-0002-3172-1180>

Recibido: 17/03/2019

Aprobado: 19/06/2019

**RESUMEN**

El periódico escolar ofrece a la educación un conjunto de mecanismos entre los que se puede encontrar medios y recursos para difundir información, contribuir con el proceso educativo y la asimilación y comprensión de los temas. Es por ello que el presente estudio tiene como finalidad diseñar un periódico escolar para la difusión del calendario pemón, como recurso didáctico para fortalecer las tradiciones ancestrales en educación básica. La investigación estuvo enmarcada bajo el paradigma cuantitativo, modalidad de proyecto especial, con apoyo en una investigación de campo de nivel descriptivo. En este orden, la población de este estudio estuvo constituida por nueve directivos de nueve instituciones educativas del municipio Gran Sabana, en el estado Bolívar. La técnica de recolección de datos fue la encuesta, para la que se empleó como instrumento el cuestionario. Los resultados reportan circunstancias que deben ser atendidas por las autoridades en relación con las pocas actividades relacionadas con la difusión y promoción de las costumbres, modos de vida, organización familiar, ritos, mitos y leyendas del pueblo pemón, entre las que se incluye su calendario. Sin embargo, se observa buena disposición en el personal directivo para corregir las circunstancias registradas. Con el diseño e implementación del periódico escolar para la promoción y difusión del calendario pemón, se dispone de una herramienta didáctica para el fortalecimiento de la identidad indígena y preservación de la cultura ancestral.

**Palabras clave:** periódico escolar; pueblo pemón; educación básica; calendario pemón.

**ABSTRACT**

The school newspaper offers education a set of mechanisms among which you can find means and resources to disseminate information, contribute to the educational process and the assimilation and understanding of the issues. That is why this study aims to design a school newspaper for the dissemination of the Pemón calendar, as a didactic resource to strengthen ancestral traditions in basic education. The research had framed under the quantitative paradigm, a special project modality, with support in a descriptive level field investigation. In this order, the population of this study had made up of nine executives from nine educational institutions of the Gran Sabana municipality, in the state of Bolívar. The data collection technique was the survey, for which the questionnaire had used as an instrument. The results report circumstances that must be address by the authorities in relation to the few activities related to the dissemination and promotion of customs, ways of life, family organization, rites, myths and legends of the Pemón people, including their calendar. However, good disposition was observe in the managerial staff to correct the registered circumstances. With the design and implementation of the school newspaper for the promotion and dissemination of the Pemón calendar, a didactic tool for strengthening indigenous identity and preserving ancestral culture is available.

**Keywords:** school newspaper; pemón people; basic education; pemón calendar.

## Introducción

La etnia indígena pemón es uno de los pueblos ancestrales que coexisten en Venezuela. El derecho a preservar su memoria es pertinente y necesario, sobre todo cuando en las Instituciones educativas del municipio Gran Sabana del estado Bolívar, a pesar de contar entre su personal a un número significativo de docentes miembros de este grupo indígena, no existe material didáctico alguno que difunda la cosmovisión pemón representada en su calendario. La situación se agrava porque los integrantes de este pueblo indígena no están registrando para las futuras generaciones este conocimiento ancestral.

La educación es un elemento vital para el desarrollo, por lo cual su vinculación con el entorno cultural en el cual se imparte es clave para alcanzar las metas de progreso de los pueblos y preservar su acervo cultural, su identidad y, en este caso, el conocimiento del pueblo indígena pemón. En este contexto, el periódico escolar ofrece a la educación un conjunto de mecanismo entre las que se puede encontrar medios y recursos para difundir información y contribuir con el proceso educativo y la asimilación y comprensión de los temas que en él se trate.

La Constitución de la República Bolivariana de Venezuela (1999) sentó las bases para la implementación de un conjunto de políticas que abarcan los diversos escenarios de su cotidianidad entre los que se pueden mencionar: la garantía en el uso de lengua, protección del territorio ancestral, actividades adecuadas a su cultura y una educación propia e intercultural. Los referidos son apenas algunos de estos alcances.

Al respecto, en el contexto de la interculturalidad, el desarrollo de materiales educativos que impliquen la difusión de su cosmovisión milenaria, no solo es pertinente, sino que está garantizada por el marco legal vigente en la Ley Orgánica de los Pueblos y Comunidades Indígenas (LOPCI, 2005) que garantiza el:

---

Derecho a la Educación Intercultural Bilingüe y que debe llevarse a cabo en todos los niveles y modalidades que tienen un régimen educativo y que incluya tantos elementos de la propia cultura indígena y otras culturas, y el idioma de la sociedad dominante. (art. 76)

---

Dentro de esta nueva realidad, la educación debe presentar un novedoso enfoque de los conceptos que se aplican en el aula, lo que la convertiría no solo en un espacio físico de enseñanza sino en otro lugar, que pudiéramos utilizar para brindar posibilidades efectivas en el proceso de enseñanza y aprendizaje, ya que la mayor parte de la vida escolar se lleva a cabo dentro del aula, de ahí que resulten importantes los materiales didácticos a los cuales debemos recurrir en todo momento del quehacer educativo y que los mismos se relacionen con el entorno cultural en el cual se desarrolla la praxis educativa.

En este contexto, Ausubel, Novak, y Hanesian (1990) afirman que los materiales o recursos didácticos constituyen un apoyo valioso en el desarrollo de las actividades de aprendizaje; sus características varían de acuerdo con sus utilidades y sirven como un medio para motivar, desarrollar, reforzar y consolidar aprendizajes, convirtiéndose en un instrumento de consulta, para la difusión de temas actuales y concretar experiencias.

Según lo planteado por estos autores, los materiales didácticos son de utilidad y tienen importancia en el proceso de enseñanza-aprendizaje de los educandos ya que permiten desarrollar habilidades y destrezas. De igual manera, facilitan un aprendizaje dinámico y divertido debido a que estimulan y proporcionan variedad. En este contexto, Byrne (2008) manifiesta:

---

Derecho a la Educación Intercultural Bilingüe y que debe llevarse a cabo en todos los niveles y modalidades que tienen un régimen educativo y que incluya tantos elementos de la propia cultura indígena y otras culturas, y el idioma de la sociedad dominante. (art. 76)

---

Dentro de esta nueva realidad, la educación debe presentar un novedoso enfoque de los conceptos que se aplican en el aula, lo que la convertiría no solo en un espacio físico de enseñanza sino en otro lugar, que pudiéramos utilizar para brindar posibilidades efectivas en el proceso de enseñanza y aprendizaje, ya que la mayor parte de la vida escolar se lleva a cabo dentro del aula, de ahí que resulten importantes los materiales didácticos a los cuales debemos recurrir en todo momento del quehacer educativo y que los mismos se relacionen con el entorno cultural en el cual se desarrolla la praxis educativa.

En este contexto, Ausubel, Novak, y Hanesian (1990) afirman que los materiales o recursos didácticos constituyen un apoyo valioso en el desarrollo de las actividades de aprendizaje; sus características varían de acuerdo con sus utilidades y sirven como un medio para motivar, desarrollar, reforzar y consolidar aprendizajes, convirtiéndose en un instrumento de consulta, para la difusión de temas actuales y concretar experiencias.

Según lo planteado por estos autores, los materiales didácticos son de utilidad y tienen importancia en el proceso de enseñanza-aprendizaje de los educandos ya que permiten desarrollar habilidades y destrezas. De igual manera, facilitan un aprendizaje dinámico y divertido debido a que estimulan y proporcionan variedad. En este contexto, Byrne (2008) manifiesta:

---

El periódico escolar dinamiza el proceso educativo, al poner en práctica actividades que catalizan, lúdicamente, la enseñanza; despierta el interés por aprender, al estimular la lectura. Con respecto a la escritura, propicia el ordenamiento de ideas, la redacción y la expresión. Es decir, que lo hace protagonista de su propia formación.

---

Estas premisas sirven de marco de referencia para coadyuvar a la sensibilización de los estudiantes hacia su idioma ancestral, utilizando los cuentos y la cotidianidad para acercarlos hacia sus raíces indígenas. Por lo tanto, el periódico escolar es una buena alternativa porque los conecta con un mecanismo actual, contextualizando el acervo ancestral, registrándole y difundiendo para el fortalecimiento de la idiosincrasia, en este caso, del pueblo indígena pemón. Por ello, la presente investigación se plantea los siguientes objetivos:

### Objetivo general

Diseñar un periódico escolar como recurso didáctico con base en el calendario pemón para fortalecer las tradiciones ancestrales en educación primaria.

### Objetivos específicos:

- Diagnosticar las actividades de las escuelas del municipio Gran Sabana del estado Bolívar para el fomento y difusión del calendario del pueblo pemón.
- Describir las estrategias utilizadas por los docentes en las escuelas del municipio Gran Sabana del estado Bolívar para el fomento y difusión del calendario del pueblo pemón.
- Proponer un periódico escolar como recurso didáctico con base en el calendario pemón para fortalecer las tradiciones ancestrales en educación primaria.

El diseño curricular del Sistema Educativo Bolivariano (2007) en el apartado correspondiente a la educación intercultural plantea dentro de sus finalidades el fortalecimiento de un ser social integral, que mantenga su identidad étnica y cultural, cosmovisión, valores, espiritualidad; así como la construcción de conocimientos y saberes; igualmente, exhorta a defender la conciencia histórica y la unidad de la nación venezolana. De ahí se destaca, la importancia del presente estudio, por cuanto desarrolla uno de los aspectos importantes dentro de la cultura pemón: su calendario.

El presente estudio servirá como marco de referencia para realizar un desarrollo armónico de la educación en el ambiente intercultural bilingüe, en el que se dé a conocer el calendario pemón como una herramienta didáctica; así como también aportar un material didáctico a los docentes, estudiantes y comunidad en general. En este sentido, esta investigación se orientará a sistematizar aportes teóricos, métodos y enfoques. De igual manera se organizará toda la información relacionada con el calendario del pueblo pemón. Así mismo, puede servir de apoyo para futuros estudios que deseen profundizar sobre este tema.

## Recursos didácticos

Los recursos didácticos proporcionan al docente una vía para facilitar la enseñanza y al estudiante le permiten la adquisición y comprensión en forma objetiva y amena de conocimientos. A través de ellos, el docente garantiza la asimilación esencial y conduce el proceso de enseñanza-aprendizaje de una manera efectiva.

Para facilitar al alumno la construcción de su conocimiento, se requiere contar con materiales didácticos que brinden un ambiente grato y estimulante, en el cual se integre su vida cotidiana con las actividades que le permitan lograr experiencias de aprendizaje efectivas. Para San Martín (1991), citado por Blanco-Sánchez (2012), los recursos didácticos son:

---

Aquellos artefactos que, incorporados en estrategias de enseñanza, contribuyen y aportan significaciones a la construcción del conocimiento. Se consideran didácticos porque el docente presenta una situación de aprendizaje distinta, transmitiendo la información de forma interactiva, por lo que capta la atención del alumno de manera tal que potencia la adecuación y estímulo de su respuesta con el fin de elevar la calidad y eficiencia de las acciones pedagógicas.

---

En tal sentido, los recursos didácticos son todos aquellos materiales que consideramos importantes dentro del quehacer educativo y que, bien utilizados, ofrecen ideas, propuestas, sugerencias para enriquecer la labor educativa y faciliten la experiencia de aprendizaje.

## Material didáctico

Los materiales didácticos abarcan múltiples elementos a considerar, por ello se hace un tanto difícil su definición. Sin embargo, para Cebrián, citado por Díaz Alcaraz (2009), se considera como material didáctico a:

---

Todos los objetos, equipos y aparatos tecnológicos, espacios y lugares de interés cultural, programas o itinerarios medioambientales, materiales educativos que, en unos casos utilizan diferentes formas de representación simbólica, y en otros, son referentes directos de la realidad. Estando siempre sujetos al análisis de los contextos y principios didácticos o introducidos en un programa de enseñanza, favorecen la reconstrucción del conocimiento y de los significados culturales del currículum.

---

Se usan, por lo general, en la planificación didáctica de las clases como vehículos para la transmisión de mensajes educativos. Los contenidos de la materia son presentados en diferentes formatos, en manera creativa. Estos materiales (impresos, audiovisuales, digitales o multimedia) se diseñan tomando en cuenta el público al que van dirigidos y tienen fundamentos psicológicos, pedagógicos y comunicacionales.

## El periódico escolar

El periódico escolar, tal como lo conocemos, surge en Francia de la mano del pedagogo Célestin Freinet (1896-1966) quien en 1920 compró una imprenta para que sus alumnos escribieran material para lo que sería el primer periódico escolar: El libro de la vida. En esa experiencia, los niños desarrollaron el pensamiento crítico al vincular la realidad con el aula. Este periódico se convirtió en el eje de la actividad pedagógica, investigativa y recreativa de los estudiantes (Albarello, Canella y Tsuji, 2014, p. 41). Para Domínguez-Lázaro (2010):

---

El periodismo escolar es la puesta en marcha de un medio de comunicación por los estudiantes de un centro educativo, normalmente un periódico ya sea impreso o en formato digital, aunque también se incluyen en este concepto los talleres audiovisuales de radio o de televisión. Los alumnos serán los encargados de redactar y editar las informaciones. Las publicaciones pueden ser semanales, mensuales, trimestrales o anual. Habitualmente, trata sobre los hechos acontecidos en el centro y los temas que preocupan a sus lectores: salidas de estudiantes a museos, viajes de fin de curso, cambios de estudios, reseñas de libros, entrevistas a personajes vinculados al centro, guardones conseguidos, novedades musicales, recomendaciones de páginas, etc [...]. También puede tratar otros contenidos, informaciones de interés general, etc. depende de las necesidades del propio proyecto.

---

En consonancia con esta definición, el periódico escolar propuesto en esta investigación se desarrollará para vincular a los estudiantes con sus conocimientos ancestrales, ya que estarán investigando sobre sus propias raíces, el origen de su pueblo, la importancia del calendario pemón para las fiestas, las cosechas, entre otros aspectos de su realidad ancestral.

El periódico escolar en el aula de clases busca hacer más dinámico e interactivo el proceso educativo, además propicia el trabajo colaborativo, en equipos. Los alumnos se hacen investigadores, creadores y responsables del material que van a presentar, esto implica un cambio dentro de la estructura del aula, porque ya no es el docente quien enseña, son los estudiantes quienes pueden proponer temáticas de interés. Al respecto del impacto que tiene este material entre los estudiantes, Byrne (*op. cit.*) señala:

---

El periódico escolar [...] lo hace protagonista de su propia formación. Al mismo tiempo, con el periódico escolar, la institución produce material didáctico, porque permite volver al texto las veces que lo requiera el lector escolar.

---

## Elementos y secciones de un periódico escolar

El portal web Partesdel.com (2017) sugiere algunos elementos que puede tener un periódico escolar. Si bien es cierto, un periódico puede tener partes específicas, también es posible sustituir, agregar o cambiarles el nombre, esto según el diseño, temporada educativa, mes festivo o creatividad de los estudiantes.

- Nombre del Periódico. Debería ser elegido por los integrantes del equipo de redacción. Este nombre debe ser pegajoso, divertido y educativo, aunque en caso de no optar por un nombre propio, pueden llamarlo periódico escolar. Permanece en cada publicación
- Título. El título no debe confundirse con el nombre del periódico, pues este indica el título general de los temas que se tratarán en el periódico. Puede elegirse en torno a un día festivo, época o hecho histórico. Debe ser llamativo, simple y conciso. Por lo general, los títulos deben ser de una línea y no más de seis palabras, pues muy largos pueden resultar tediosos y aburridos. Varía de acuerdo con el interés temático del periódico.

- Secciones. Las noticias en el periódico escolar están divididas por secciones, las cuales pueden ser educativas, sociales, culturales, deportivas, entre otras. Cada una de ellas abordarán de forma resumida y precisa los acontecimientos más importantes del mes. Las noticias de las secciones no se pueden confundir con la noticia central. Con cada una de las noticias se ofrece un panorama variado, educativo de las actividades y tareas realizadas en el centro.
- Noticia central. La noticia central es la información principal del periódico. Esta suele ser el hecho más trascendente del mes, un llamado a la población sobre alguna enfermedad, epidemia o virus, hecho histórico, reciente o una reflexión. La noticia central debe elegirse con cuidado, pues, aunque son estudiantes que lo elaboran, los padres y visitantes se detendrán a leer lo plasmado en él.
- Avisos. Los avisos componen la parte informativa interna. Se reflejan las fechas de las actividades, reuniones, entrega de notas, días festivos, vacaciones, entre otros.
- Editorial. Puede ser la opinión de algún alumno o el encargado del periódico sobre un tema actual. En caso de que los estudiantes no quieran que sus opiniones personales repercuten en los demás, entonces en el editorial solo se colocarán los nombres y responsabilidades de los encargados de su elaboración, así como el año y fecha de edición.

### El pueblo indígena pemón y su interculturalidad

En cuanto al pueblo indígena pemón y su interculturalidad, Naranjo (2015) los describe de la siguiente manera:

---

Los pemones son indígenas suramericanos que habitan en la zona sureste del estado Bolívar en Venezuela, frontera con Guyana y Brasil. Son habitantes comunes en la Gran Sabana y todo el parque nacional Canaima. Son personas amigables y respetuosas del equilibrio hombre-naturaleza.

---

La palabra pemón es la acepción utilizada para agrupar a todas las etnias que comparten una cultura común, como un gentilicio entre sus pobladores, que puede ser asumido como término similar a persona o gente. Tiene diferencias entre ellos de tipo somáticas y dialectales según el hábitat geográfico que ocupan, estando agrupados en tres importantes concentraciones: Kamarakos, Taurepanes y Arekunas.

El impacto intercultural en los pemones se ha venido generando de manera progresiva debido a los cambios que ha ocasionado el acceso de los turistas a su zona de hábitat, dada la facilidad que proporciona su infraestructura vial, incrementando con ello su adaptación por medio de los productos de su diversidad cultural que se han comercializado en Venezuela y Brasil, surgiendo así la necesidad de integración de dicha etnia a las nuevas realidades turísticas que han venido acompañadas del manejo de los entornos naturales, de la explotación minera, la siembra, caza, pesca e incluso, las prácticas comerciales y empresariales como administración de campamentos o el ejercicio laboral como guías turísticos.

Es decir, observamos cómo por el empuje comercial, los pemones se han adherido a una nueva estructura de interrelación cultural que ha implicado su progresivo desarrollo político, social y económico, todo ello gracias a su esfuerzo y tenacidad para adaptarse y construir nuevos conocimientos y saberes, capacidad para transmitir su propia identidad cultural y costumbres y el alto espíritu democrático para organizar su hábitat a la luz de los nuevos desafíos que demarcan el carácter multiétnico y pluricultural de nuestra sociedad.

Los pemones son un grupo de fuertes tradiciones. La tribu está constituida por pequeños grupos de vecinos. Hay un capitán (teberu) (o cacique), líder local con poderes muy limitados. Se le considera como una persona más pero con ciertas responsabilidades. Arbitra las escasas diferencias que pueden surgir entre los habitantes del

asentamiento y representa a la tribu en las negociaciones con otras o con los criollos. En sus funciones aconseja, pero no determina cuál debería ser la solución. Todo esto refleja que la naturaleza social pemona es altamente democrática, equitativa y cooperativista.

### La cosmovisión indígena

López (1990) define a la cosmovisión indígena como el conjunto estructurado de los diversos sistemas ideológicos con los que el grupo social, en un momento histórico, pretende aprehender el universo, engloba todos los sistemas, los ordena y los ubica.

La cosmovisión indígena pemón está basada en una percepción religiosa de la naturaleza, lo cual coincide con la necesidad de hacer un manejo correcto, es decir, ecológicamente sustentable, de los recursos naturales. Por lo cual se puede entender la cosmovisión indígena como el conjunto de creencias, valores y costumbres de los pueblos indígenas y su relación con su entorno.

Para Almanza-Vides, Almanza-Vides y Pimienta-Gómez (2017) la cosmovisión -o visión del mundo- es una imagen de la existencia del universo, es la posición del hombre ante su realidad o “mundo” que una persona, sociedad o cultura se forman en una época determinada y suele estar compuesta por determinadas percepciones, conceptualizaciones y valoraciones sobre dicho entorno.

De acuerdo con lo planteado por los autores citados, se puede afirmar que la cosmovisión es el acontecimiento y pensamiento profundo de los pueblos indígenas, el cual abarca las creencias, el origen, el sentido de la vida, la estructura y el destino del universo interiorizado, transmitido de generación en generación, en la vida cotidiana a través de los mitos, ritos, sueños y la oralidad dentro de un sistema simbólico.

Uno de los elementos importante en la cosmovisión indígena pemón es el matrimonio, el cual es la clave de su organización social. Se realiza entre personas de edades muy similares (no más de cinco años de diferencia) y el hombre es usualmente mayor. Cuando hay diferencias de edades significativas se debe a que, por lo general, se trata de segundas nupcias.

### Calendario pemón

Los pemones son el pueblo originario venezolano que posee la concepción más elaborada acerca de la medición del tiempo. En su legado cultural tienen un calendario en el que cada periodo o año está dividido en fases relacionadas con los elementos del clima y los movimientos de las constelaciones.

El año para los pemones comienza con las lluvias, entre los meses de marzo o abril. Las constelaciones tienen sus nombres específicos en pemón, pero también equivalen a las conocidas. Por ejemplo:

- Chiwi-Chiwi. Equivale a la constelación del cisne.
- Marite. Es la constelación del escorpión.
- Tamukan o Tamkán se le relaciona con la constelación del toro.

Tienen varias tradiciones con las apariciones de animales y vegetales. Son usados como referencia para medir el tiempo:

- Mirk-Kompó. Temporada de aparición del mirik, un cangrejo comestible.
- Nasak-PureWiyú. Temporada de sequía durante la cual crece el nasak-pure.

- PamakWiyú. Tiempo de sequía en el que se producen algunos incendios.
- TaunáKoompó. Período de lluvias repentinas.
- Chiwou. Época de lluvias con poco o ningún viento.

El equivalente a los meses no se lleva por el ciclo lunar, igual que muchos calendarios, incluyendo el gregoriano.

Los pemones tienen un calendario que es más útil para la zona en la que viven porque está más relacionado con los fenómenos naturales que con el tiempo y las horas nuestras. Para nosotros las lluvias comienzan en marzo o abril y, a veces, se atrasan o adelantan; para ellos el inicio de las lluvias es el tiempo de regado y la siembra debe estar lista para recibir el agua. En la sequía se prepara el terreno y así organizan su vida de acuerdo con el clima.

### Metodología

La investigación estuvo enmarcada metodológicamente bajo el paradigma cuantitativo, con la modalidad de proyecto especial, con un diseño de investigación de campo, presentando un nivel descriptivo.

La población objeto de este estudio estuvo constituida por nueve (9) miembros directivos de nueve (9) Instituciones educativas del Municipio Gran Sabana, en el estado Bolívar. La muestra es de tipo censal, por lo cual se toma como muestra a la totalidad de la población por ser finita, quedando integrada por nueve (9) miembros directivos de nueve (9) Instituciones educativas del Municipio Gran Sabana.

Como técnica de recolección de datos fue utilizada la encuesta. Para lo cual se empleó como instrumento el cuestionario politómico compuesto por 9 preguntas que fueron realizadas al personal directivo seleccionado como población. Como técnica de análisis de los datos se empleó el estudio estadístico, para interpretar los resultados, los cuales fueron tabulados y graficados para su presentación y análisis.

### Resultados

Se presentan los resultados obtenidos luego de la aplicación del cuestionario a la población seleccionada.

#### Diagnóstico de las actividades de las escuelas del municipio Gran Sabana del estado Bolívar para el fomento y difusión del calendario del pueblo pemón

**Ítem 1.** ¿La escuela incluye en la planificación (PEIC) actividades para promover el calendario pemón entre los estudiantes?



Gráfico 1. La planificación

En el gráfico 1 se evidencia que el 89 % de los directivos encuestados no incluye en la planificación del proyecto educativo integral comunitaria (PEIC) actividades relacionadas con la promoción del calendario pemón entre los estudiantes de sus instituciones educativas, mientras que el 11 % sí las incluye. Esto demuestra que la mayoría de las instituciones educativas en el municipio Gran Sabana están alejadas del deber ser en cuanto a la inclusión de actividades relacionadas con la promoción del calendario pemón entre sus estudiantes, lo que evidencia una descontextualización del proceso educativo intercultural, el cual debe hacer énfasis en la cultura pemón.

**Ítem 2.** ¿La escuela incluye en la planificación (PEIC) actividades relacionadas con la actualización docente en materia de promoción del calendario pemón entre los estudiantes?

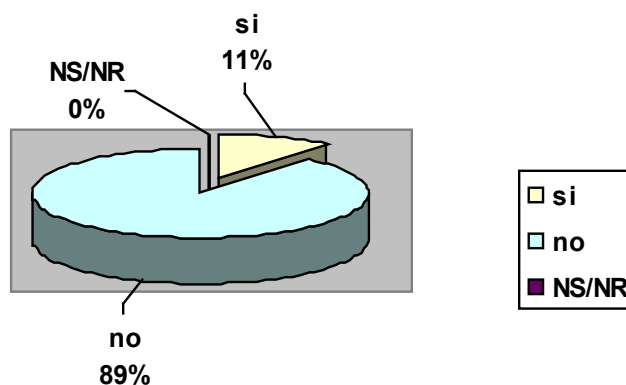

Gráfico 2. La actualización del docente

En el gráfico 2, el 100 % de los directivos manifiesta que en la planificación Institucional del (PEIC) no se incluyen actividades docentes relacionadas con la promoción del calendario pemón entre los estudiantes, lo cual evidencia una desvinculación de la praxis educativa con el contexto en el que ejecuta y no existe un agente de promoción de la cultura local.

**Ítem 3.** ¿La escuela posee convenios con otras instituciones privadas, públicas o comunitarias para actividades relacionadas con la promoción del calendario pemón entre los estudiantes?

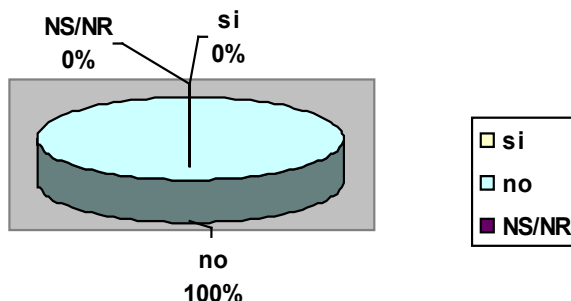

Gráfico 3. Convenios con otras instituciones

En relación con el ítem 3, se evidencia que el 100 % de los directivos manifiesta que no existen convenios con instituciones privadas, públicas o comunitarias para la promoción de un calendario pemón o para la divulgación de las actividades ancestrales de este pueblo milenario. Esta situación demuestra una descontextualización de la función educativa en cuanto a la preservación y divulgación de esta cultura ancestral entre los educandos.

**Ítem 4.** ¿Usted cree que la escuela estaría dispuesta a la realización de un periódico escolar que permita la promoción del calendario pemón entre los estudiantes?

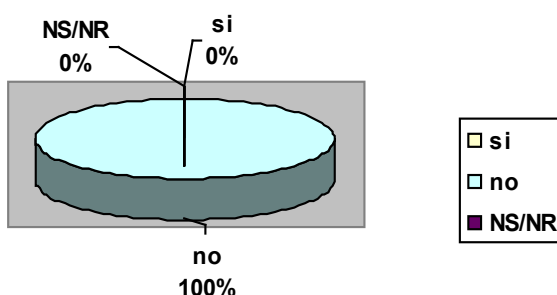

Gráfico 4. Realización de un periódico escolar

En el gráfico 4 se evidencia que el 100 % de los directivos señala que no hay disposición por parte de la Institución escolar en la realización de un periódico escolar para promover el calendario pemón entre los estudiantes. Esta situación se determina por cuanto no se observa una preocupación por parte de los docentes y directivos para motivar a la preservación de la cultura ancestral del pueblo pemón.

**Descripción de las estrategias utilizadas por los docentes en las escuelas del municipio Gran Sabana del estado Bolívar para el fomento y difusión del calendario del pueblo indígena pemón**

Ítem 5. ¿Los docentes incluyen en su planificación de aula actividades para la promoción del calendario pemón entre los estudiantes?

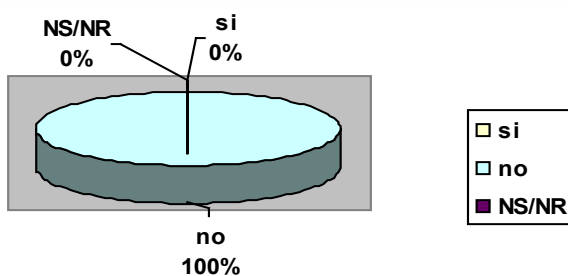

Gráfico 5. La promoción del calendario pemón

Con respecto al ítem 5, el 78 % de los directivos manifiesta que los docentes no incluyen en su planificación de aula actividades relacionadas con la promoción del calendario pemón entre los estudiantes, mientras que el 22 % de los directivos afirmó que sus docentes sí las incluyen.

Ítem 6. ¿Los docentes coordinan con otros docentes para llevar adelante acciones vinculadas con la promoción del calendario pemón entre los estudiantes?

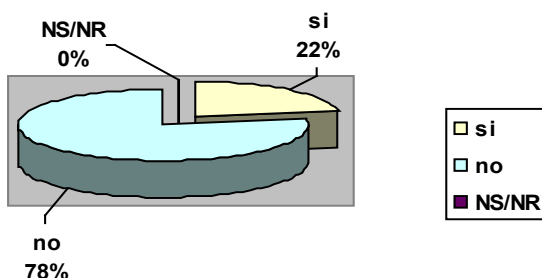

Gráfico 6. Coordinación con otros docentes

Con respecto a lo mostrado en el gráfico 6, se obtiene que el 78 % de los directivos manifiesta que los docentes no coordinan con otros docentes de su institución acciones vinculadas con la promoción del calendario pemón entre los estudiantes, mientras que el 22 % de los directivos consultados afirmó que sus docentes sí lo hacen.

**Ítem 7.** ¿Los docentes coordinan con padres, representantes y comunidad para acometer acciones vinculadas con la promoción del calendario pemón entre los estudiantes?

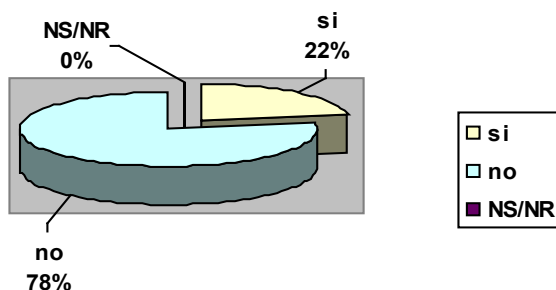

Gráfico 7. Coordinación con padres, representantes y comunidad

En las respuestas del ítem 7, se observa que el 78 % de los directivos entrevistados manifestó que los docentes no coordinan acciones vinculadas con la promoción del calendario pemón con los padres, representantes y comunidad, mientras que el 22 % afirmó que sus docentes sí lo hacen.

**Ítem 8.** ¿Usted tiene conocimiento del calendario pemón?

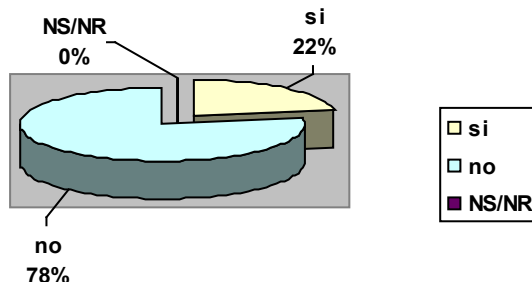

Gráfico 8. Conocimiento del calendario pemón

En el gráfico 8 se determina que el 56 % de los directivos consultados sí conoce el calendario pemón, mientras que el 44 % manifestó que no lo conocen. Esta situación demuestra un desconocimiento de las actividades ancestrales que se desarrollan en la cultura pemón. Este hecho llama particularmente la atención porque los docentes y directivos de estas instituciones educativas son miembros nativos de este pueblo.

**Ítem 9.** ¿Usted cree que la realización de un periódico escolar contribuiría a la promoción del calendario pemón entre los estudiantes?

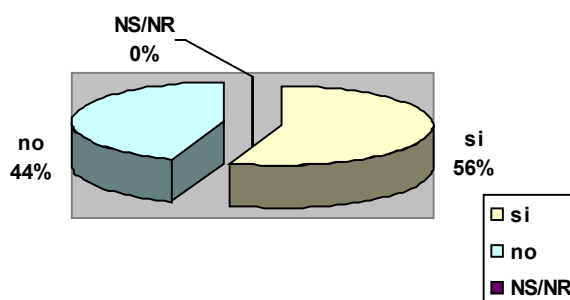

Gráfico 9. Realización de un periódico escolar

En el gráfico 9 se observa cómo 100 % de la directiva consultada manifestó que la realización de un periódico escolar contribuiría con la promoción del calendario pemón entre los estudiantes. Esta situación muestra un interés por contar con un recurso didáctico para la promoción de la cultura ancestral pemón.

### **Diseño de un periódico escolar como recurso didáctico con base en el calendario pemón para fortalecer las tradiciones ancestrales en educación básica**

El periódico escolar tiene como propósito ofrecer al personal docente, estudiantes y comunidad del subsistema de Educación Primaria en el municipio Gran Sabana del estado Bolívar, una referencia didáctica continua, acorde con las necesidades de los estudiantes, a través de un proceso de sensibilización de la cultura propia frente a otras, con base en los principios de respeto a la diversidad, para dar cumplimiento a los principios de la Educación Intercultural Bilingüe y con miras a lograr una mayor calidad en la ejecución de las actividades educativas que promuevan la integración de los pueblos, entre ellos, el pueblo pemón.

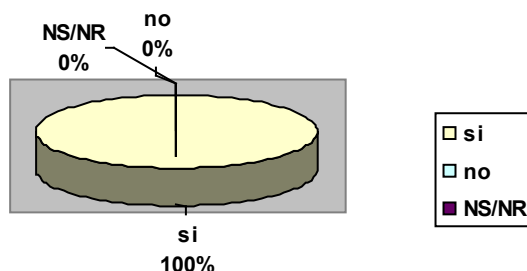

## **Ekamanin**

Periódico escolar

Municipio escolar Gran Sabana  
estado Bolívar – Venezuela

### **Pueblo Indígena Pemón**

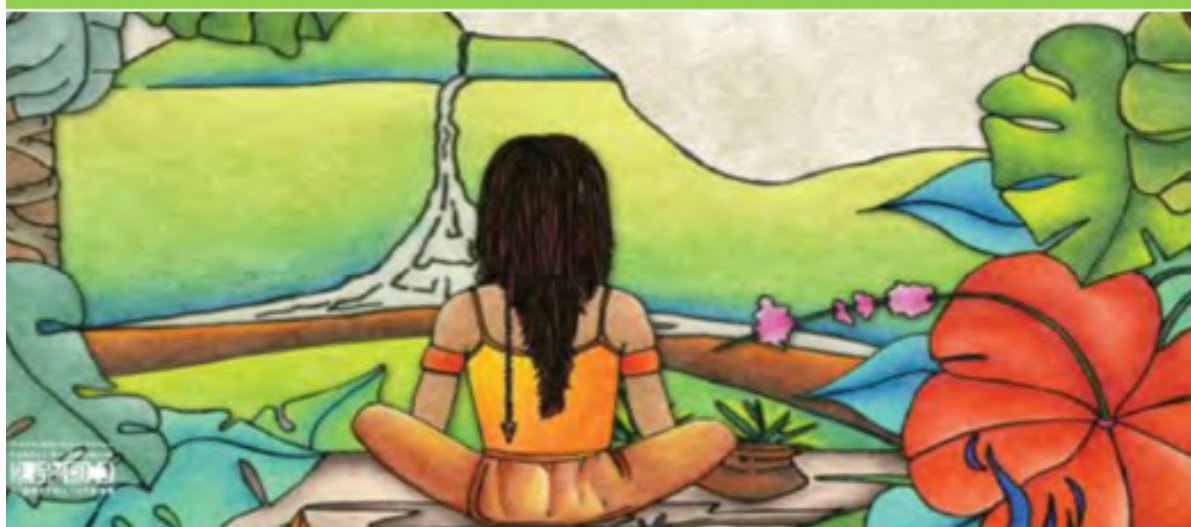

Los pemones son indígenas suramericanos que habitan la zona sureste del estado Bolívar en Venezuela, la frontera con Guyana y Brasil. Son los habitantes comunes en la Gran Sabana y todo el Parque Nacional Canaima. Se calcula que hay unos 30000 Pemones en Venezuela (estado Bolívar y el Territorio Esequibo) y Brasil. Se diferencian tres grupos principales: taurepan: en la frontera entre Venezuela y Brasil; arekuna: hacia el noroeste del Roraima y en el valle de Kavanayén y Kamarakoto: al oeste del río Karuay, Caroní, la Paragua y en el valle de Kamarata. Este noble pueblo, con su trabajo, enriquece el conocimiento milenario de nuestra tierra mágica.

## Mundo Pemón:

### Calendario Pemón



La etnia pemón posee un sistema de calendario que consiste en un año solar de nueve periodos. Este sistema posee la escala temporal (un año solar) y la división del mismo en periodos que están vinculados con los factores climáticos, los cuales, a su vez, están relacionados con determinadas configuraciones estelares o constelaciones del firmamento de los pemón.

En referencia a la vinculación entre las estaciones y el calendario Pemón, citaremos lo siguiente: “Los pemones distinguen los años por referencia a las dos estaciones principales: húmeda y seca (konokdatai y weipesdatai, respectivamente); la seca corresponde a los meses de enero a marzo o abril. Un año se señala por el paso de estos tres meses” (Thomas, J.D. (1983), II, p. 318. Tomado del blog <http://etniamemnon.blogspot.com/2008/02/calendario-pemnon.html>)

Es muy importante este hecho, pues lo que rige la división del año trópico en estos periodos o “meses” de la etnia pemón, a diferencia del calendario gregoriano que se usa en Occidente, son los tres elementos climáticos citados arriba y no el período de revolución lunar, alrededor de Tierra, como en muchos otros sistemas calendáricos.

Así mismo, resulta curioso saber que el año de los pemones comienza luego del paso de los meses enero-marzo, pues sabemos que el 21 de marzo se produce un equinoccio en el hemisferio norte. Vale decir, entonces, que este calendario comienza aproximadamente después del equinoccio de marzo o a principios de abril, cuando aparecen las primeras lluvias en la zona.

## Pueblos indígenas venezolanos

### Pueblo Pemón

Los Pemones son indígenas suramericanos que habitan la zona sureste del estado Bolívar en Venezuela, la frontera con Guyana y Brasil. Son los habitantes comunes en la Gran Sabana y todo el Parque Nacional Canaima. Se calcula que hay unos 30.000 pemones en Venezuela (estado Bolívar y el Territorio Esequibo) y Brasil. Se diferencian tres grupos principales: taurepan: en la frontera entre Venezuela y Brasil; arekuna: hacia el noroeste del Roraima y en el valle de Kavanayén y kamarakoto: al oeste del río Karuay, Caroní, la Paragua y en el valle de Kamarata.

### Características de la etnia

- **Distribución:** ocupan la parte sureste del país, que corresponde a la Gran Sabana, y se establecen cerca de la selva.
- **Idioma:** su lengua es el idioma pemón de la familia caribe, pero existen diferentes dialectos, aunque todos se comprenden entre ellos.
- **Vivienda:** habitan casas circulares o rectangulares, de techo de paja y paredes de adobe o barrotes de madera, llamadas tapüy.



- **Ritos:** los pemones organizaban tradicionalmente ritos de pubertad, tanto para los varones como para las hembras. Estos ritos, en que se aplicaba a los iniciados la prueba de las hormigas, tenían como objetivo preparar a los jóvenes para la vida adulta.
- **Muerte:** los muertos eran enterrados en su chinchorro, los hombres con sus arcos y flechas, las mujeres con sus ollas y otros artefactos del hogar. A veces, el caserío era abandonado a raíz de alguna muerte sospechosa.
- **Nota:** las estructuras tradicionales de su cultura se han transformado debido a la influencia de los misioneros y de los trabajadores de las minas de diamante que hay en la región.

- **Agricultura:** está fundamentada en la tala y quema; constituye la base de su alimentación la yuca amarga. La recolección de productos silvestres completa la dieta.
- **Caza y pesca:** complementan la dieta agrícola.
- **Útiles:** Su artesanía tradicional es tan variada que lo incluye todo: cerámica, cestería y tejidos de algodón.
- **Matrimonio:** la mayoría es monógama, aunque está permitida la poligamia; el esposo pasa a formar parte de la comunidad de su mujer, teniendo además que servir, en parte, a los padres de ella.
- **Jerarquía:** el cacique tiene poca autoridad política. También tienen un brujo (piache o piasán).



## El idioma pemón

Los pemones hablan el idioma pemón, de la familia caribe. Hay dos dialectos principales del pemón: el Taurepán y el Arekuna. El pemón es parte de la familia caribe, de la rama guayanesa, sub-rama Kapón. Está emparentado cercanamente con el akawaio, el macushi y el patamona y en menor grado con idiomas tales como el yekuana.

## Distribución

El pemón es el idioma caribe con más hablantes. Se habla en los municipios Sifontes y Gran Sabana del estado Bolívar de Venezuela, en Guyana y en Roraima, Brasil. El macushi o macuxi, hablado en Brasil es, a veces, considerado como un dialecto del pemón. La Gran Sabana es el sitio con el mayor número de hablantes de la lengua pemón.



## Dialectos

Hay tres dialectos pemones mutuamente inteligibles:

- Arekuna: dialecto de la zona norte y centro, hablado por un 45 % de la población pemón.
- Kamarakoto: dialecto de Kamarata y Urimán, en la zona noroccidental, en el Bajo Caroní y Bajo Paragua.
- Taurepán: dialecto del sur.

Estos dialectos se diferencian a nivel fonético, gramatical y lexical.

Los pemones tienen una tradición mitológica muy rica que continúa hasta el día de hoy, pese a la conversión de muchos al catolicismo o al protestantismo.

La primera persona que estudió de manera seria los mitos y el lenguaje pemones fue el etnólogo Theodor Koch-Grünberg, quien visitó Roraima.

Varios de los mitos más importantes de los pemones describen los orígenes del Sol y de la Luna, la creación de los tepuyes (Monte Roraima o Dodoma en pemón) y las actividades del héroe creador Makunaima y sus hermanos.

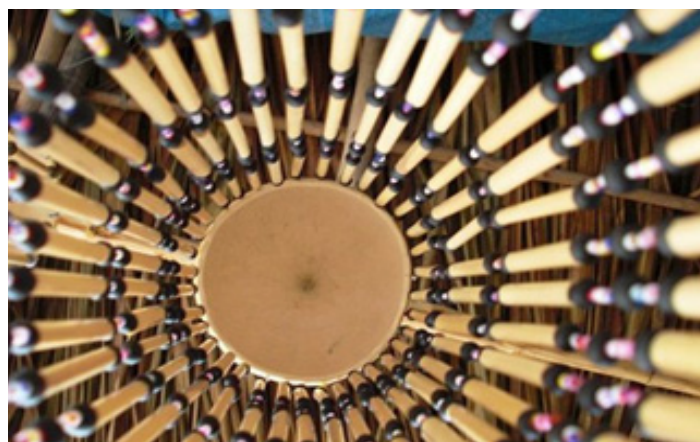

## La yuca y el kachiri

Los pemones basan gran parte de su dieta en alimentos a base de yuca que es de lo poco que se da en estas tierras de la Gran Sabana, en donde la agricultura no es una tarea fácil. Ellos cosechan tanto la yuca amarga como la dulce. De la yuca obtienen el casabe y almidón además del kachiri. El kachiri es una bebida fuerte con alto grado alcohólico, que es usada con diversos fines entre los pemones. Se obtiene de hervir la harina de yuca y dejarla fermentar. También cosechan ñame, batata, maíz, arroz y plátanos.



## Conclusiones

Es importante para la preservación de la memoria cultural implementar el periódico escolar cuya temática principal sea la promoción del calendario pemón y, a partir de allí, buscar todos los elementos relacionados con él para que los alumnos que asisten a las escuelas interculturales se sientan más identificados con sus raíces, más orgullosos de sus ancestros y puedan ser promotores de la difusión y el fortalecimiento de la identidad nacional, local y comunitaria.

Dentro de las estrategias que debe utilizar el docente es indispensable llevar un orden de los pasos que se debe seguir en cada clase, los mismo son: la motivación, presentación de palabras, mecanismo de interiorización y la ampliación. Esta actividad debe tener seguimiento para cumplir con la Educación Intercultural Bilingüe.

Sería necesario presentar proyectos ante los organismos competentes para que las escuelas sean dotadas con recursos didácticos y tecnológicos suficientes para que los estudiantes puedan investigar, contrastar y promover a través de sus recursos.

Los docentes deben tomar la iniciativa para la producción de sus propios materiales didácticos que difundan la cultura indígena. De esta manera se convierten en estudiantes y, al mismo tiempo, en defensores y defensoras de su propia cultura. Con el ejemplo, sus estudiantes se sentirán más motivados a participar.

Se observa que en las instituciones educativas interculturales del municipio Gran Sabana no hay vinculación entre la praxis educativa y la cultura ancestral del pueblo pemón, por lo que los docentes que hacen vida en estas instituciones deben retomar la cultura pemón, que les es propia, para ser los primeros difusores de los saberes autóctonos.

Igualmente, se observa la desvinculación de la aplicación del currículo nacional con el contexto histórico cultural de las comunidades en las que se desarrolla la práctica educativa. Los docentes solo dictan los contenidos generales que sugiere el Ministerio del Poder Popular para la Educación y no plantean la contextualización cultural del lugar en el cual se imparte la clase.

Al implementar el periódico escolar como una herramienta didáctica para la promoción del calendario pemón se fortalecerán las tradiciones ancestrales de este pueblo indígena en los estudiantes de educación básica, puesto que será un conocimiento construido por los mismos estudiantes, desde la recolección de información a través de entrevistas a sus mayores hasta el diseño del periódico escolar. Como los estudiantes serán los encargados de su elaboración, diseño y redacción deberán investigar y familiarizarse con las actividades ancestrales que serán incluidas en el calendario.

Con esto se espera revertir, un poco, la transculturización a la que están expuestas y han sido permeadas las comunidades indígenas que habitan el municipio Gran Sabana.

Una de las ventajas del periódico escolar, cuya temática esté centrada en el calendario pemón, es que involucrará a los docentes, estudiantes, padres, representantes y a la comunidad en general en la preservación y difusión de las tradiciones ancestrales.

### Referencias

- Albarello, F., Canella, R. y Tsuji, T. (2014). La práctica del periodismo escolar como estrategia de inclusión digital genuina en el Modelo 1 a 1. *Austral Comunicación*, 3(1), 31-70. Recuperado de <https://www.austral.edu.ar/ojs/index.php/australcomunicacion/article/view/96>
- Almanza-Vides, K., Almanza-Vides, R. y Pimienta-Gómez, S. (2017). Reflexiones sobre la cosmovisión y cosmogonía de la etnia wayúu: relevancia para la práctica educativa. *Revista Electrónica de Humanidades, Educación y Comunicación Social, REDHECS*, 23(2). Recuperado de <http://ojs.urbe.edu/index.php/redhecs/article/view/708>
- Ausubel, D., Novak, J. y Hanesian, H. (1990). *Psicología Educativa*. Ciudad de México: Trillas.
- Blanco Sánchez, M. I. (2012). Recursos didácticos para fortalecer la enseñanza-aprendizaje de la economía. (Máster en Profesor de Educación Secundaria Obligatoria y Bachillerato, Formación Profesional y Enseñanza de Idiomas. Universidad de Valladolid. Recuperado de <https://uvadoc.uva.es/bitstream/handle/10324/1391/TFM-E%201.pdf;jsessionid=87E89D64B4A0345A53A81A35803B9322?sequence=1>
- Byrne, T. (2008). El periódico escolar propicia un ciudadano comunicativo. *Disertaciones: Anuario electrónico de estudios en Comunicación Social*, 1(1). Recuperado de <https://dialnet.unirioja.es/servlet/articulo?codigo=2953083>
- Constitución de la República Bolivariana de Venezuela. (1999). Gaceta Oficial N° 36.860. Caracas.
- Díaz Alcaraz, F. (2009). *Didáctica y Currículo. Un enfoque constructivista*. Castilla-La Mancha: Universidad Castilla La Mancha.
- Diseño Curricular del Sistema Educativo Bolivariano. (2007). *Currículo Nacional Bolivariano*. Caracas: Ministerio del Poder Popular para la Educación.
- Domínguez Lázaro, M.R. (2010). *Los medios en el aula: el periodismo como recurso pedagógico*. En Una concienciación necesaria: I Jornadas Universitarias de Comunicación y personas con discapacidad Sevilla: Universidad de Sevilla. Recuperado de <https://idus.us.es/xmlui/handle/11441/56772>
- Ley Orgánica de Pueblos y Comunidades Indígenas. (2005). Gaceta Oficial N° 38.344. Extraordinario, Caracas.

López, A. (1990). *Mitos de Tlacuache*. Ciudad de México: Universidad Nacional Autónoma de México.

Naranjo, G. (2017). Adaptación de las etnias indígenas pemones y su integración cultural en su hábitat territorial ubicado en el estado Bolívar, Venezuela. ARJÉ. *Revista de Postgrado*, 11(20), 168-175. Recuperado de <http://arje.bc.uc.edu.ve/arj20/art16.pdf>

Revista educativa Partesdel.com, equipo de redacción profesional. (2017). *Partes del periódico escolar*. Recuperado de [https://www.partesdel.com/partes\\_del\\_periodico\\_escolar.html](https://www.partesdel.com/partes_del_periodico_escolar.html)

San Martín, A. (1991). La organización escolar. *Cuadernos de Pedagogía*, 194, 26-28.

EVALUACIÓN DEL CLIMA INSTITUCIONAL. CASO: UNIDAD EDUCATIVA NACIONAL  
DE ADULTOS “ESCUELA TALLER MONSEÑOR ARIAS BLANCO”  
MARACAY, ESTADO ARAGUA

*THE INSTITUTIONAL CLIMATE EVALUATION OF CASE: NATIONAL EDUCATIONAL ADULTS UNIT  
“ESCUELA TALLER MONSEÑOR ARIAS BLANCO”  
MARACAY, ARAGUA STATE*

María de los Milagros Machado-Ávila  
avila.163@hotmail.com  
Unidad Educativa Adulto Escuela Taller Monseñor Arias Blanco  
Orcid: <https://orcid.org/0000-0001-8626-5648>

Recibido: 07/02/2019

Aprobado: 09/05/2019

### RESUMEN

El clima institucional tiene un carácter multifuncional y globalizador en el que muchos factores pueden determinar la productividad, la eficiencia y la eficacia de los trabajadores. Este artículo tiene como propósito analizar el clima institucional desde la perspectiva de sus actores en la Unidad Educativa Nacional de Adultos “Escuela Taller Monseñor Arias Blanco” (estado Aragua, Venezuela). En este caso se investigó la forma en que los integrantes perciben el liderazgo, el apoyo y el control del director, además de la eficacia y eficiencia en la planificación y organización de actividades de la escuela, la integración, el grado de pertenencia y las relaciones interpersonales de la comunidad educativa. Metodológicamente se siguió el paradigma interpretativo, con énfasis en el estudio etnográfico. Como técnica de recolección de información se utilizaron la observación participante y la entrevista semiestructurada. El resultado arrojó que la institución presenta un clima tenso, con un líder autocrático y autoritario, con divisiones entre el personal y con una visión negativa de la escuela por parte de la comunidad del sector.

**Palabras clave:** clima institucional; desarrollo humano; liderazgo; gerencia.

### ABSTRACT

The institutional climate has a multifunctional and globalizing character in which many factors can determine productivity, efficiency and effectiveness of workers. This article aims to analyze the organizational climate from the perspective of its actors in the National Adult Education Unit “Escuela Taller Monseñor Arias Blanco” (Aragua state, Venezuela). In this case, we investigated the way in which the members perceive the leadership, support and control of the director, in addition to the effectiveness and efficiency in planning and organization of school activities, integration, and degree of belonging and interpersonal relationships of the educational community. Methodologically, the interpretive paradigm was followed, with emphasis on the study ethnographic. The participant observation and interview were used as information gathering technique semi-structured. The result showed that the institution has a tense climate, with an autocratic and authoritarian leader, with divisions among the staff and with a negative vision of the school by the community of the sector.

**Keywords:** institutional climate; human development; leadership; management.

## Introducción

El sistema educativo venezolano, en la actualidad, se caracteriza por tener diversas deficiencias e incongruencias entre el deber ser y la realidad. Por ello es urgente una estructuración de raíz. Para lograrla se debe considerar el factor humano -los profesionales de la educación y las familias- para poder transformar y poder alcanzar el propósito fundamental: educar y formar a los nuevos ciudadanos.

Es por ello que resulta beneficioso realizar estudios sobre el clima organizacional en el que se definen, a través de distintos factores, el grado de compromiso que existe entre los docentes y los directivos, además de analizar elementos tales como el liderazgo, la comunicación, el apoyo y la cohesión en la Unidad Educativa Nacional de Adultos “Escuela Taller Monseñor Arias Blanco”

## Bosquejando la realidad

Una institución educativa está diseñada para formar, educar e instruir a los nuevos ciudadanos. Fue creada para poner a su disposición los instrumentos fundamentales para desarrollar conocimientos actualizados y fomentar una visión crítica de la realidad. Además, debe cumplir con, al menos, cinco funciones básicas que, para Birch (2003) implican: ser “agente de transmisión cultural, integración social, innovación, factor importante para la selección y ubicación social y como agente del desarrollo personal” (p. 44).

Adicional a todas estas funciones, la escuela también se ha convertido en el ambiente más adecuado para dejar a nuestros hijos bajo su protección y cuidado. Tonuccio (2013), al respecto, dice que es: “el único espacio donde es posible dejar a los niños con seguridad” (p. 106).

De la cita anterior resalta la palabra seguridad, porque los padres, madres, representantes y responsables consideran que sus niños, en la escuela, están protegidos durante, por lo menos, cinco horas al día. De lo que se puede deducir que, además de la labor docente, están las de protector, cuidador, instructor, asesor y guía, entre las funciones ya conocidas; todo esto debido a que los adultos dejan en manos de los docentes la formación, la educación y la orientación de los niños o adolescentes. Tonuccio (*cit. op.*) señala: “las familias piden a la escuela que dé más, y que compense las deficiencias familiares y sociales” (p. 105). Es decir, los progenitores confían en los maestros casi toda la responsabilidad de la crianza de sus hijos por considerar que esta tarea se puede delegar en otros.

El sitio de trabajo y estudio de cualquier persona debería ser un lugar agradable, en el que se respire paz, armonía, tranquilidad, unión y fraternidad, ya que en este se debe pasar en promedio unas cinco o seis horas como mínimo al día, por unos cuantos años y más todavía si es la institución en la que se presta el servicio de educar y formar, considerando que el producto final de todo el proceso educativo son los futuros ciudadanos y estos serán los transmisores y forjadores de valores, principios y normas. Pero en el país ha ocurrido todo lo opuesto, así lo describieron Uslar Pietri, Albornoz, Bezara, Cárdenas, Carreras Damas, Essensfeld, Chirinos, Gabaldón y Iribarren (1986):

---

Venezuela no ha logrado, como país, el desarrollo social que correspondía a sus cuantiosos recursos humanos y materiales, y a sus ideales democráticos. Y ha avanzado en su desarrollo político sin conciencia nacional. La educación no está exenta de ese comportamiento. Por ello, la crisis de la educación es reflejo de la crisis social. (p. 28)

---

En la actualidad es evidente el deterioro de la familia y la pérdida de valores. Esto ha traído como consecuencia el incremento de la inseguridad y la violencia a tal punto que ese lugar seguro donde los padres llevan a sus hijos también hay hostigamientos, violencia física, vejaciones, entre otros actos. Estos ataques y amenazas han trascendido hasta los docentes.

Así como se aprecia el aumento de la violencia entre los estudiantes, lamentablemente, es posible observar situaciones de desencuentro entre los docentes. Se escuchan las quejas y comentarios de las aversiones por la discrepancia de pensamientos, posiciones políticas u opiniones contrarias que puedan ser aceptadas como normales, si existiera el respeto y la tolerancia, sin embargo esto no ocurre. Por el contrario, esto da pie para el inicio de problemas de mayores consecuencias, resultando en roces entre dos o más docentes.

Además, los enfrentamientos por diversidad de criterios de cualquier punto neurálgico entre personas son cada día más evidentes sobre todo si el tema está relacionado con la política, en el que el fanatismo va ganando. Como si esto no fuera suficiente, le sumamos los problemas que como todo ser humano tienen: situación económica, problemas con los servicios, la educación y formación de los hijos, la vida conyugal, falta de transporte, cambio climático, entre muchos otros.

Un docente llega a su lugar de trabajo con todo este malestar y debe encontrarse con un grupo de adolescentes con sus respectivos conflictos por la edad y por su entorno social. Para luego lidiar también con los comentarios, chismes y murmuraciones de sus colegas, iniciando un día de trabajo cargado de energías negativas.

Esta situación se aprecia en diferentes trabajadores de la Unidad Educativa Nacional de Adultos “Escuela Taller Monseñor Arias Blanco”. Las quejas y malestares se escuchan en cualquiera de los departamentos que se visitan. De manera constante, se aprecian miradas, quejas, agravios al ver pasar al director o a una persona considera del grupo contrario.

Esta institución creada por un sacerdote, con la misión de asistir preferentemente a los más necesitados brindándoles la oportunidad de una formación académica y la capacitación en un oficio que lo prepare para una vida social digna además de un trabajo productivo. Se da inicio a este proyecto con personas sin títulos de docencia pero que participaban activamente en las actividades de la iglesia, además de otros individuos que se unieron. Todos comenzaron en condición de contratados por el Ministerio de Educación.

De igual manera se les dio la oportunidad a todos los jóvenes que se acercaban a la institución que cumplieren con los requisitos: mayores de quince años y que tuviesen, al menos, dos años fuera del sistema escolar. Comenzaron a llegar estudiantes de zonas marginales y de regiones de extrema pobreza de los estados Carabobo (Mariara, San Joaquín) y Aragua (Barrio de San Vicente y sectores aledaños de alta peligrosidad).

Los estudiantes presentaban carencias afectivas, económicas y familiares y entre sus temas y situaciones comunes estaban las relacionadas con violencia, agresiones, muertes, drogas, armas, cárceles y prantos.

Todo lo anterior, sobre su comportamiento, conducta y la cultura particular de los estudiantes se había logrado controlar y canalizar al igual que la participación, compenetración y sentido de pertenencia de los docentes, hasta que desde hace diez años, aproximadamente, se comenzó a dar la titularidad a la mayoría de los docentes, hecho que causó un cambio de conducta en los profesores que obtuvieron su cargo: desde ese momento iniciaron los reposos, el ausentismo y el decaimiento, entre otras conductas.

La situación descrita comenzó a hacer frecuente y hace tres años hubo un cambio en la gerencia. Desde ese momento comenzaron a ser constantes el ausentismo, la impuntualidad, los reposos justificados o no, la apatía, el desapego, la intolerancia, entre los profesores tuviesen o no cargos fijos. Esto se vio reflejado en los estudiantes. Una mañana cualquiera se observaron aproximadamente solo veinte alumnos en el patio haciendo la fila para dar inicio a sus clases. En el pasado se podían observar una cancha llena de ellos.

Pocas son las personas que trabajan o participan activamente. El resto permanece sentado observando y criticando, no se integran a las convivencias o reuniones sociales con cualquier excusa. Podría decirse que existen una división de grupos, uno con docentes participativos y otros que solo llevan la contraria a las decisiones de la directiva.

Los integrantes del grupo de docentes participativos parecen comprender que las orientaciones del director vienen de una política de Estado, a las que hay que responder porque son emanadas del Ministerio del Poder Popular para la Educación. Estos profesores por ética o vocación buscan aportar su experiencia para sacar adelante la misión de la institución. Se le ve colaborando en casi todas las actividades rutinarias y extras. Estas últimas son necesarias para el funcionamiento y búsqueda de recursos económicos para el mantenimiento de la escuela taller.

En los consejos o reuniones técnicas de profesores también se observa ausentismo. En las mismas solo se escuchan quejas contra la directiva casi en pleno y de su forma de llevar a cabo su responsabilidad, su falta de liderazgo entre otros comentarios, pero cuando les piden a estas personas soluciones a sus problemas, aunque las sugieran son los primeros que las incumplen.

Se hacen actividades extra cátedra (expoventas) para recaudar fondos con el propósito de mantener la institución, dos veces al año, un día sábado en los meses de julio y diciembre. A este tipo de eventos se pudo observar que asisten menos del 25 % de los trabajadores que, en su totalidad, son unas cien personas. Días posteriores a la actividad se suelen escuchar críticas y explicaciones por parte de los no asistentes sobre el dinero obtenido y de cómo se invirtió, incluso llegan a exigir marcadores y hojas, borradores, entre otros insumos, para su uso diario.

A pesar del esfuerzo que se ha hecho para mantener esta institución, los docentes pareciera que aún no comprenden que la escuela tiene como misión ayudar a los estudiantes más necesitados, que en este caso provienen, en su mayoría, de sectores marginados, no escolarizados y desprotegidos; algunos han caído en las drogas, por circunstancias diversas. Algunos profesores han demostrado poco empatía y han hecho público su desagrado con la situación. Pareciera que olvidaron la misión y visión de la escuela, que se puede resumir en el lema: “un espacio para la realización humana”. Esta escuela taller fue creada para preparar y reinsertar a los jóvenes que se encuentren fuera del sistema escolar sin importar la razón que los hizo dejar de asistir al sistema regular de educación.

Desde hace un tiempo han pasado ciertas anomalías en la institución, como: el aumento en la deserción escolar, llegando a tener en una sección un solo estudiante en nómina, eso trajo como consecuencia el cierre de tres secciones de las veintitrés que existían. Entre otras irregularidades están: el traslado del antiguo subdirector por puntos de vista muy diferentes y opuestos con el actual director, el ausentismo de los profesores llegando a faltar hasta doce en un día, la impuntualidad (hasta diez o quince minutos tarde marcando en el registro de asistencia la hora legal de entrada), el incumplimiento en la entrega de la planificación, sistematización u cualquier otro documento requerido por alguna coordinación, la desmotivación, falta de pertenencia y el desapego hacia la Institución.

Por otro lado, existe mucha desinformación y falta de planificación entre las coordinaciones y la dirección. Muchas dificultades para llevar a cabo cualquier actividad planificada por un departamento y no informada al resto. Entre estas actividades están el proceso de inscripción, los momentos de nivelación de los estudiantes aplazados, los compartir de saberes, los acompañamientos pedagógicos, etc.

Se puede agregar algunos factores externos que también afectan las actividades normales de la institución, como el retraso en la entrega de mercancía a la institución de los proveedores del programa de alimentación escolar (PAE), el deterioro de las computadoras por obsolescencia, la falta de profesores en algunos talleres, la permanencia de palomas en los techos de la institución las cuales ocasionan enfermedades, el reposo indefinido de ciertos profesores algunos.

### Relevancia de la investigación

Al ser humano le urge detenerse, revisar sus acciones, orientarlas y reorganizar su conducta para mejorar su existencia, permanencia y convivencia, tal como lo expone Morín (2002):

---

La comprensión mutua entre humanos, tanto próximos como extraños es, en adelante, vital para que las relaciones humanas salgan de su estado bárbaro de incompreensión. De allí, la necesidad de estudiar la incompreensión desde sus raíces, sus modalidades y sus efectos. (p. 21)

---

Se plantea la gran responsabilidad que tienen los docentes de capacitar y formar a los estudiantes en el desarrollo de los conocimientos científicos y en su crecimiento personal, partiendo de los modelos que tenga a su alrededor. García (2003) señala: “los educadores enseñamos esencialmente lo que somos, es decir, nuestro modo de actuar, nuestra manera de percibir el mundo, las maneras de relacionarnos con los semejantes, con el entorno, nuestros valores y actitudes” (p. 9).

Somos transmisores de nuestra cultura, experiencias, percepciones, miedos y conducta a los jóvenes que comparten con nosotros y ellos de igual forma, por eso el proceso de enseñanza-aprendizaje es recíproco y constante. Las consecuencias de esta situación las explica Uslar Pietri et al. (1986): “hoy, la calidad de los docentes es uno de los problemas fundamentales de la educación venezolana, lo cual se ha acentuado en los últimos tiempos” (p. 40). Aunque la cita es antigua, hoy más que nunca está vigente.

Un docente debe prepararse para ser un buen profesional, aunque el plano personal tiene un peso importante. Al lograr conocerse internamente y comprender su vida, emociones, experiencias entonces será empático con los otros, con los estudiantes y en su función será un verdadero ejemplo a seguir, así lo escribió García (2003): “la calidad de la educación depende de la calidad de los educadores y las educadoras” (p. 38).

Es por ello que en una institución educativa es importante lograr que tanto las personas que allí laboran como aquellos que se capacitan reflejen un sentido de pertenencia, integración, identificación, colaboración, participación, afiliación, satisfacción, innovación entre otros actitudes, y conductas positivas, generando así una atmosfera de convivencia, agradable y armoniosa.

La importancia del clima institucional es un componente multidimensional que involucra muchos de los aspectos ya mencionados, es por ello que es muy revelador conocer cuál es la percepción de la comunidad educativa para descubrir el agrado o la molestia que puedan tener los integrantes de la organización, ya que de este depende el desenvolvimiento óptimo de las actividades. Para el caso de una institución educativa sería el proceso significativo de la enseñanza-aprendizaje, el rendimiento académico (conocer hacer), la realización de proyectos o actividades comunes (convivir) y el crecimiento personal (ser) de todos los integrantes.

Reincorporar a la sociedad a jóvenes que salieron del sistema educativo formal y cuyas vidas siguen marcadas por la violencia y las adicciones sería el fin principal de la educación. Por ello se hace necesario conocer a fondo la percepción que tienen los actores del clima institucional de la Unidad Educativa Nacional de Adultos Escuela Taller “Monseñor Arias Blanco” con el objetivo proponer o recomendar acciones que logren mejorar la situación presentada en esta investigación.

Todas las irregularidades descritas se podrían resumir en las palabras de Bigott, citado por Tonuccio (2013), sobre el tipo de docente que hay en la institución: “el maestro, se siente incapaz de investigar su propia realidad, es rutinario, preocupado por lo inmediato, con deficiente preparación técnica” (p. 7). Surgen entonces algunas interrogantes sobre la situación actual y futuro de la Unidad Educativa Nacional de Adultos “Escuela Taller Monseñor Arias Blanco”:

- ¿Cuál es la percepción del clima institucional de los integrantes de la comunidad educativa?
- ¿Qué percepción tienen los docentes de sus colegas?
- ¿Cuál es el clima institucional en la Unidad Educativa Nacional de Adultos “Escuela Taller Monseñor Arias Blanco”?
- ¿Qué elementos categorizan el clima institucional?

Por ello, nos hemos planteado como propósito develar el Clima Institucional que perciben los trabajadores de la Unidad Educativa Nacional de Adultos “Escuela Taller Monseñor Arias Blanco”.

## Plataforma Epistémica

### Escuela

Es el ente que presta el servicio a la comunidad de enseñar y formar a sus hijos, donde comparten un cierto número de horas, con niños o jóvenes contemporáneos con sus edades, de ambos sexos, donde pueden ser vecinos o familiares, dirigidos por adultos que guían, educan, planifican, mantienen en orden y limpieza la infraestructura, entre muchas otras actividades que contribuyen a la formación de estos seres que acuden a ella. Pero también hay otro tipo de organización que debe ser tomado en cuenta porque muchas veces no es considerada la visión humana donde se puede observar la interacción de dependencia – independencia que existe entre los seres vivientes y que es vital para la educación futura. Una de las mejores definiciones de escuela a mi pensar es la concepción de Freire (2005):

---

La escuela es... el lugar donde se hacen amigos, no se trata sólo de edificios, aulas, salas, pizarras, programas, horarios, conceptos... Escuela es, sobre todo, gente, gente que trabaja, que estudia, que se alegra, se conoce, se estima. El director es gente, el coordinador es gente, el profesor es gente, el alumno es gente, cada funcionario es gente. Y la escuela será cada vez mejor, en la medida en que cada uno se comporte como compañero, amigo, hermano. Nada de isla donde la gente esté rodeada de cercados por todos los lados. Nada de convivir las personas y que después descubras que no existe amistad con nadie. Nada de ser como el bloque que forman las paredes, indiferente, frío, solo. Importante en la escuela no es sólo estudiar, no es sólo trabajar, es también crear lazos de amistad, es crear un ambiente de camaradería, es convivir, es unirse. Ahora bien, es lógico... que en una escuela así sea fácil estudiar, trabajar, crecer, hacer amigos, educarse, ser feliz.

---

La concepción de Freire sobre la escuela es considerada más integral y compleja, porque no solo califica a la institución educativa como el sitio donde asisten a aprender. En la escuela se debe compartir, integrarse, enseñar, formarse, comunicarse entre muchos aspectos importante en el crecimiento intelectual y personal de cualquier individuo.

Por todo lo anterior, es de suma importancia entonces trabajar, crecer, convivir y formarse en un ambiente armonioso, positivo, acogedor, donde la estadía sea agradable, entusiasta, estimulante, positiva para así ver la escuela no solo como un edificio frío con miles de muebles donde se permanece y comparten por un tiempo prolongado.

## El clima

El término de clima ha ido evolucionando. Al inicio se consideraba como la percepción individual, luego se fueron añadiendo otros factores que lo definían, hasta llegar a lo que se conoce como la personalidad que adopta la institución.

Cada espacio se define con un tipo de clima. Para una empresa u organización se habla de clima o ambiente organizacional; en una escuela o institución educativa se le denominará institucional y cuando se trate de un salón de clase llevara el nombre de escolar. En este último los actores principales son los estudiantes y su apreciación y su relación con sus compañeros de clases y con el profesor.

Gellerman (1960) fusiona dos grandes escuelas del pensamiento para definir el clima, la Gestalt y funcionalista. La primera expresa que los individuos comprenden el mundo que les rodea basados en criterios percibidos e inferidos, de tal manera que se comportan en función de la forma en que perciben su mundo. La segunda expone que el pensamiento y comportamiento de un individuo dependen del ambiente que le rodea y que las diferencias individuales juegan un papel importante en la adaptación del individuo a su medio.

## Clima organizacional

Existe una diversidad de definiciones sobre clima organizacional. Vega, Arévalo, Sandoval, Aguilar y Giraldo (2006) en el artículo Panorama sobre los estudios de clima organizacional (1994–2005) destacan las siguientes:

Forehand y Von Gilmer (1964) definen al clima laboral “como el conjunto de características que describen a una organización y que la distinguen de otras organizaciones, estas características son relativamente perdurables a lo largo del tiempo e influyen en el comportamiento de las personas en la organización” (op. cit.)

Asimismo, para Litwin y Stringer (1968) se define como: “los efectos, subjetivos percibidos del sistema formal, el estilo informal de los administradores, y de otros factores ambientales importantes sobre las actividades, creencias, valores y motivación de las personas que trabajan en una organización”.

Por otro lado, Brunet (1987) define el clima organizacional como las percepciones del ambiente organizacional determinado por los valores, actitudes u opiniones personales de los empleados, y las variables resultantes como la satisfacción y la productividad que están influenciadas por las variables del medio y las personales. Esta definición agrupa entonces aspectos organizacionales tales como liderazgo, conflictos, sistemas de recompensas y de castigos, control y supervisión, así como las particularidades del medio físico de la organización.

Al respecto, Chiavenato (1990) lo define como “el medio interno y la atmósfera de la organización. Factores como la tecnología, las políticas, los reglamentos, estilo de liderazgo, la etapa de vida del negocio, entre otros, son influyentes”.

El clima organizacional puede presentar diferentes características y eso dependerá de cómo se sientan los miembros de la organización. Ellos pueden generar ciertos sentimientos, que pueden ser positivos o negativos (motivación, satisfacción en el cargo, ausentismo, desgano o productividad).

El clima organizacional es el término empleado para definir y caracterizar la percepción que tienen las personas que laboran en una organización. Sirve para determinar las estrategias necesarias para maximizar la productividad y la satisfacción y disminuir algunos elementos negativos, tales como la rotación, el ausentismo, la apatía. El clima organizacional resulta fundamental para desenvolvimiento de la principal fuente de ingreso de una organización: su personal.

## Clima institucional

Una organización tiene un clima que lo identifica y una institución educativa también y este no es más que la percepción que tienen sus actores –profesores, estudiantes, personal administrativo y obrero, comunidad educativa, vecinos adyacentes a la escuela- sobre la escuela, liceo, centro de instrucción o talleres de formación. Por supuesto, es sumamente importante conocer la apreciación que tienen las personas de este ambiente debido a que el servicio que prestan es la preparación y formación de seres humanos que en un futuro ocuparán serán profesionales en distintos ámbitos de la vida y, por ende, requieren de preparación tanto personal como profesional aunque Morin (2002) agrega que existe “la misión espiritual de la educación: enseñar la comprensión entre las personas como condición y garantía de la solidaridad intelectual y moral de la humanidad” (p. 99).

## El clima escolar

Al ser la escuela una organización, todas las consideraciones realizadas sobre el clima organizativo son aplicables a esta. No obstante, al ser una organización especializada el clima escolar también revestirá alguna especificidad. Así, entendemos que es una forma de clima organizativo si, como hemos visto, este tiene su origen en el ámbito social, económico y psicológico y su aplicación a lo educativo se debe a Pace y Stern (1985), Halpin y Croft (1963) y Halpin (1966), cuyas definiciones contienen ya elementos del mismo tenor que los mencionados (Cid Sabucedo, 2004).

La dificultad de conceptualizar el clima escolar se debe, entre otras razones, a que se utilizó el término en una acepción amplia como metáfora descriptiva y explicativa de las diferencias en la actuación de las escuelas (op. cit). Sin embargo, Cid Sabucedo (2004) trata de conceptualizar el clima escolar, tomando la definición de Hoy y Miskel, como:

---

Una cualidad relativamente estable del ambiente escolar que es experimentado por los participantes, que afecta a sus conductas y que está basado en las percepciones colectivas de las conductas escolares». Consecuentemente, el clima escolar es un término genérico que hace referencia a las percepciones que los profesores tienen de su ambiente de trabajo, que está influenciado por las relaciones formales e informales, por la personalidad de los miembros de la escuela y por la dirección de la misma. (p. 121)

---

## Metodología

La presente investigación se enmarca en el paradigma post-positivista, empleando para ello el enfoque cualitativo, por lo cual se trabajó con un método interpretativo, en el que se acepta que la realidad es dinámica, holística y construida. La relación sujeto-objeto se convierte en una interrelación que puede ser afectada por cualquiera de los involucrados; busca comprender, interpretar, descubrir e interpretar la realidad del objeto investigado y la información de la realidad es narrada por el investigado.

Se utilizó la metodología etnográfica ya que el fin de la investigación es develar la percepción que tienen los actores del clima institucional de la Unidad Educativa Nacional de Adultos “Escuela Taller Monseñor Arias Blanco”, siendo esta acción lo que determina un trabajo de campo en el enfoque cualitativo etnográfico.

El estudio se desarrolló en la Unidad Educativa Nacional de Adultos “Escuela Taller Monseñor Arias Blanco” ubicada en la calle Urdaneta cruce con la 5ta. Avenida Barrio 23 de Enero, de la parroquia Los Tacarigua de la ciudad de Maracay, municipio Girardot del estado Aragua (Venezuela).

La institución consta de dos seccionales una en planta baja y en el segundo piso, una coordinación: de pedagogía y planificación, de talleres, control de estudios, once talleres equipados, veintitrés salones de clase. En cada piso hay baños para ambos sexo, a cada lado del edificio de manera centrada están las escaleras, por ello en cada espacio que pueda se esconde y reproducen las palomas. Dentro del espacio que simula una cancha está el único árbol que se puede apreciar dentro, y que ha florecido según dicen dos o tres veces en casi catorce años de iniciada la escuela.

### **Los ethos. Informantes clave**

Los informantes clave son personas con conocimientos e información. Nuestros informantes clave fueron cuatro docentes del centro educativo investigado. El criterio para su selección es que eran considerados por sus compañeros como colaboradores, participativos, creativos, prudentes, de criterio amplio y objetivo, con vocación de servicio y ética profesional, además mantenían amistad con la mayoría de los trabajadores, ya que su posición era percibida como equilibrada e imparcial.

### **Factores emergentes de las entrevistas**

Autores como Likert (1968) agrupan al clima institucional en dimensiones, el primero se considera como uno de los pioneros del clima organizacional y considera como características importantes para determinar el ambiente las siguientes: los métodos de mando, las fuerzas motivacionales y los procesos de comunicación, la naturaleza de los tipos de comunicación en la empresa, así como la manera de ejercerlos, las características de los procesos de influencia, la importancia de la interacción superior/subordinado para establecer los objetivos de la organización, las características de los procesos de toma de decisiones, de los procesos de planificación, la forma en que se establece el sistema de fijación de objetivos o directrices, las características de los procesos de control, los objetivos de rendimiento y de perfeccionamiento.

De igual forma Moos (2008) hace su clasificación considerando el espacio donde se vaya a estudiar o medir el clima pero para él es social, ya que todas están asociadas a las relaciones personales, además de tomar en cuenta otros factores importantes. Según el espacio hay cuatro instrumentos de medición: uno para la familia, otro para la escuela, laboral y hasta para una penitenciaria. Para este estudio se utilizaron las dimensiones relacionadas con el clima social laboral, por considerarlo más acorde con las situaciones emergidas en las entrevistas.

## Triangulación

### Cuadro 1

#### Dimensión: relaciones

| Categoría   | EMIC                                                                                                                                                                                                                                                                                                                                                    | Referentes teóricos                                                                                                                                                                                                                                                                                                                                                                                                                                                                                                                                                                                                                                                                                                                                                             | Observación participante                                                                                                                                    | ETIC                                                                                                                                                                                                                                                                                                                                                                                                                                                                                                                                                                                       |
|-------------|---------------------------------------------------------------------------------------------------------------------------------------------------------------------------------------------------------------------------------------------------------------------------------------------------------------------------------------------------------|---------------------------------------------------------------------------------------------------------------------------------------------------------------------------------------------------------------------------------------------------------------------------------------------------------------------------------------------------------------------------------------------------------------------------------------------------------------------------------------------------------------------------------------------------------------------------------------------------------------------------------------------------------------------------------------------------------------------------------------------------------------------------------|-------------------------------------------------------------------------------------------------------------------------------------------------------------|--------------------------------------------------------------------------------------------------------------------------------------------------------------------------------------------------------------------------------------------------------------------------------------------------------------------------------------------------------------------------------------------------------------------------------------------------------------------------------------------------------------------------------------------------------------------------------------------|
| Implicación | <p><b>Docente:</b> Lo tengo que hacer, pero no porque.</p> <p><b>Profesora:</b> todo lo critica, no da la clase como tiene que darla.</p> <p><b>Licenciada:</b> vienen por compromiso. Cumple con su trabajo y se va. Hay una incomodidad, metes reposo o pides permiso.</p> <p><b>Maestra:</b> ¿Qué está pasando conmigo?, Docente dador de clases</p> | <p>Rogers (1997):<br/>El ser humano es básicamente activo y si las condiciones son favorables intentaremos desarrollar nuestras potencialidades al máximo; cuando no se da este desarrollo el individuo entra en una crisis y se convierte en un ser problemático e infeliz.</p> <p>Taylor (1985)<br/>Consecuencias de un liderazgo autocrático y permisivo. Teoría x. Presupone que el trabajador es pesimista, estático, rígido y con aversión innata al trabajo evitándolo si es posible. Los trabajadores son poco ambiciosos, buscan la seguridad, prefieren evitar responsabilidades y necesitan ser dirigidos. Y considera que para alcanzar los objetivos de la empresa, él debe presionar, controlar, dirigir, amenazar con castigos y recompensar económicamente.</p> | <p>Este comportamiento apático se observa en cualquier actividad que se hace en la escuela, ya sea la expo venta, actividades académicas o recreativas.</p> | <p>En la escuela se aprecian tanto personas que desean laborar como un grupo que no se siente a gusto con lo que hace o que no tiene vocación docente y que entorpece las actividades de los que sí están comprometidos con su trabajo. Es agradable conseguir personas que dinamizan y alegran el día, porque sienten orgullo de realizar su trabajo con ética, por amor y no por un simple sueldo que no va a traer satisfacción alguna.</p> <p>Pero están las personas criticonas, negativas y pesimistas que esperan el menor error para magnificarlo y sentir que tuvieron razón.</p> |

**Cuadro 2**  
**Dimensión: relaciones**

| Categoría       | EMIC                                                                                                                                                                                                                                                                                                                                                                  | Referentes teóricos                                                                                                                                                                                                                                                                                                                                                                                                                      | Observación participante                                                                                                                                                                                                                   | ETIC                                                                                                                                                                                                                                                                                                                                                                                                                                                                                                                                                                                                                                     |
|-----------------|-----------------------------------------------------------------------------------------------------------------------------------------------------------------------------------------------------------------------------------------------------------------------------------------------------------------------------------------------------------------------|------------------------------------------------------------------------------------------------------------------------------------------------------------------------------------------------------------------------------------------------------------------------------------------------------------------------------------------------------------------------------------------------------------------------------------------|--------------------------------------------------------------------------------------------------------------------------------------------------------------------------------------------------------------------------------------------|------------------------------------------------------------------------------------------------------------------------------------------------------------------------------------------------------------------------------------------------------------------------------------------------------------------------------------------------------------------------------------------------------------------------------------------------------------------------------------------------------------------------------------------------------------------------------------------------------------------------------------------|
| <b>Cohesión</b> | <p><b>Docente:</b> Integración coercitiva. Vicio. Ciertos rencores. Baja autoestima.</p> <p><b>Profesora:</b> No se trabaja en equipo, hay ese malestar saca ese enfado, drénalo.</p> <p><b>Investigadora:</b> Uno no es tolerante. Si no estás conmigo, no entras en mi grupo o no hacemos comunidad.</p> <p><b>Maestra:</b> Punto de vista diferente. División.</p> | <p><b>Lewin (1969)</b></p> <p>Los mecanismos defensivos que activan las personas frente a los demás, no siempre les permiten liberarse de las máscaras sociales, los protocolos, la comunicación interesada, etc.</p> <p>Por ello las dinámicas de grupos van a permitir llegar a unas relaciones humanas más profundas, posibilitando el desarrollo, a través de la libre expresión, en las actitudes personales y hacia los demás.</p> | <p>En casi todas las actividades o en el día a día laboral siempre se observan la formación de grupos de tres o cuatros personas, que cuando se acerca otra persona que no sea de este, hacen silencio, o comienzan las murmuraciones.</p> | <p>Desde siempre es sabido que las relaciones personales son difíciles, pero hay grupos donde solo están conformados por tres o cuatros personas que laboran desde hace cinco años en la institución y de las cuales se desconoce su vida por completo.</p> <p>En la institución se pueden apreciar varios grupos de colegas y cada uno con diferentes puntos de vista y necesidades, que no permiten que otros entren a conformar el grupo. Consideran a otros como infiltrados como ya ha pasado, o que no tienen criterios, ya que estos grupos están conformados por ideologías políticas o por los que apoyan o no al director.</p> |

**Cuadro 3**  
**Dimensión: relaciones**

| Categoría | EMIC                                                                                                                                                                                                                                                                                                                                                                                                                                               | Referentes teóricos                                                                                                                                                                                                             | Observación participante                                                                                                                                                                                                                                 | ETIC                                                                                                                                                                                                                                                                                                                                                                                                                             |
|-----------|----------------------------------------------------------------------------------------------------------------------------------------------------------------------------------------------------------------------------------------------------------------------------------------------------------------------------------------------------------------------------------------------------------------------------------------------------|---------------------------------------------------------------------------------------------------------------------------------------------------------------------------------------------------------------------------------|----------------------------------------------------------------------------------------------------------------------------------------------------------------------------------------------------------------------------------------------------------|----------------------------------------------------------------------------------------------------------------------------------------------------------------------------------------------------------------------------------------------------------------------------------------------------------------------------------------------------------------------------------------------------------------------------------|
| Apoyo     | <p><b>Docente:</b> Relación bilateral. Hay un divorcio. Sed de reconocimiento.</p> <p><b>Profesora:</b> El cariño se gana. La reacción fue muy violenta. El lenguaje corporal lastima más que el verbal</p> <p><b>Licenciada:</b> Se me suben los humos a la cabeza. Le cuesta mucho accionar en cuanto a opiniones ajena la toma de decisiones no debe ser vertical sino horizontal.</p> <p><b>Maestra:</b> Si no hablamos, si no conversamos</p> | <p>Rogers (1997)</p> <p>Líder Autócrata Impone todas sus órdenes. Toma las decisiones solo y no delega funciones.</p> <p>No le otorga confianza al grupo y dicta todas las pautas.</p> <p>Resalta los errores de los otros.</p> | <p>Muy pocas personas tienen el agrado de conversar tranquilamente con el Director y de sentir su apoyo, ya que al parecer siempre está ocupado o fuera de la institución, además de ofuscarse rápidamente con comentarios que no sean de su agrado.</p> | <p>Es difícil querer buscar apoyo o comunicarse con una persona que considera que los demás están por debajo de él, o que es poco empático, quizás por su formación empresarial el considera que no debe motivar a nadie, que la motivación es auto, y que si te pagan por trabajar eso debes hacer.</p> <p>Se puede decir que su estilo es algo déspota y eso contribuye a que el clima de la institución se perciba tenso.</p> |

**Cuadro 4**  
**Dimensión: autorrealización**

| Categoría           | EMIC                                                                                                                                                                                                                                                                                                                                                                                                                                                    | Referentes teóricos                                                                                                                                                                                                                                                                                                                                                                        | Observación participante                                                                                                                                                                                                                                | ETIC                                                                                                                                                                                                                                                                  |
|---------------------|---------------------------------------------------------------------------------------------------------------------------------------------------------------------------------------------------------------------------------------------------------------------------------------------------------------------------------------------------------------------------------------------------------------------------------------------------------|--------------------------------------------------------------------------------------------------------------------------------------------------------------------------------------------------------------------------------------------------------------------------------------------------------------------------------------------------------------------------------------------|---------------------------------------------------------------------------------------------------------------------------------------------------------------------------------------------------------------------------------------------------------|-----------------------------------------------------------------------------------------------------------------------------------------------------------------------------------------------------------------------------------------------------------------------|
| <b>Organización</b> | <p><b>Docente:</b> Le hace falta más organización, planificación y estrategia Improvisación.</p> <p><b>Profesora:</b> ahora es horizontal no vertical. Funciona de acuerdo con lo que es.</p> <p><b>Licenciada:</b> llegó el momento en el que tú planificas y no se logra el objetivo. No se han logrado, no se han coordinado.</p> <p><b>Maestra:</b> No manejan el mismo lenguaje. Los docentes no están de acuerdo.</p> <p>Hay mucha confusión.</p> | <p>Teoría de las relaciones humanas La mejor forma de organización es la que considera e integra a las personas que la hacen funcionar.</p> <p>Teoría del comportamiento La mejor forma de organización es la que permite a sus empleados de todos los niveles que tomen decisiones y colaboren en el cumplimiento de los objetivos de acuerdo con su nivel de influencia y autoridad.</p> | <p>En casi todas las actividades planificadas, ya sea reunión, recreativa o académica se observa la falta de planificación y organización que existe.</p> <p>Además a veces es el directivo el que no informa a los docentes sobre las actividades.</p> | <p>Un elemento fundamental en una organización es la integración y compenetración del equipo de trabajo, para que así las actividades que se planifiquen y se lleven a cabo como se plantearon.</p> <p>Una frase puede encerrar todo: en la unión está la fuerza.</p> |

**Cuadro 5**  
**Dimensión Estructura**

| Categoría       | EMIC                                                                                                                                                                                                                                                                                                                                                                          | Referentes teóricos                                                                                                                                                                                                                                                                                                                                                                                                                                                                                                                                                                                                                                                                                                                                                     | Observación participante                                                                                                                                                                | ETIC                                                                                                                                                                                                                                                                                                                                                                                                                                                                                                                                                                              |
|-----------------|-------------------------------------------------------------------------------------------------------------------------------------------------------------------------------------------------------------------------------------------------------------------------------------------------------------------------------------------------------------------------------|-------------------------------------------------------------------------------------------------------------------------------------------------------------------------------------------------------------------------------------------------------------------------------------------------------------------------------------------------------------------------------------------------------------------------------------------------------------------------------------------------------------------------------------------------------------------------------------------------------------------------------------------------------------------------------------------------------------------------------------------------------------------------|-----------------------------------------------------------------------------------------------------------------------------------------------------------------------------------------|-----------------------------------------------------------------------------------------------------------------------------------------------------------------------------------------------------------------------------------------------------------------------------------------------------------------------------------------------------------------------------------------------------------------------------------------------------------------------------------------------------------------------------------------------------------------------------------|
| <b>Claridad</b> | <p><b>Docente:</b> Los contenidos que sean claros. Que vamos hacer eso también hace falta.</p> <p><b>Profesora:</b> Funcione de acuerdo con lo que es. Cada quien cumpla con su responsabilidad.</p> <p><b>Licenciada:</b> Nunca te dan la información como es.</p> <p><b>Maestra:</b> No manejamos las situaciones que debemos todos tener conocimiento se manejan varía</p> | <p>Habermas (1990)</p> <p>“Una interacción mediada por símbolos”. Dicha acción tiene como núcleo fundamental las normas o reglas obligatorias de acción que definen formas recíprocas de conducta y han de ser entendidas y reconocidas intersubjetivamente. Este tipo de acción da lugar al marco institucional de la sociedad en contraposición a los sistemas de acción instrumental y estratégica.</p> <p>“Qué el entendimiento funcione como mecanismo coordinador de la acción sólo puede significar que los participantes en la interacción se ponen de acuerdo acerca de la validez que pretenden para sus emisiones o manifestaciones, es decir, que reconocen intersubjetivamente las “pretensiones de validez” con que se presentan unos frente a otros”</p> | <p>En muchas oportunidades se escuchan murmuraciones de actividades o decisiones que toma la directiva, pero de ellas se escuchan varias interpretaciones de una misma información.</p> | <p>La importancia que tiene una buena comunicación en una organización, puede distinguirla de otras, ya que con base en esta se ponen en marcha los objetivos.</p> <p>Una buena comunicación involucra tolerancia, empatía, comprensión, entendimiento entre las personas involucradas, si es necesario un lenguaje sencillo y poco técnico.</p> <p>La información que se comunique debe ser entendida y comprendida por todos los integrantes, es por ello que debe ser discutida y divulgada a todos, para así llegar a consensos y aclaratorias sobre las dudas generadas.</p> |

**Cuadro 6**  
**Dimensión: estructura**

| Categoría      | EMIC                                                                                                                                                                                                                                                                                                                                                                                                                                                | Referentes teóricos                                                                                                                                                                                                                                                                                                                                                                                                                                                                                                                                                                             | Observación participante                                                                                                                                                                                                                         | ETIC                                                                                                                                                                                                                                                                                                                                                                                                   |
|----------------|-----------------------------------------------------------------------------------------------------------------------------------------------------------------------------------------------------------------------------------------------------------------------------------------------------------------------------------------------------------------------------------------------------------------------------------------------------|-------------------------------------------------------------------------------------------------------------------------------------------------------------------------------------------------------------------------------------------------------------------------------------------------------------------------------------------------------------------------------------------------------------------------------------------------------------------------------------------------------------------------------------------------------------------------------------------------|--------------------------------------------------------------------------------------------------------------------------------------------------------------------------------------------------------------------------------------------------|--------------------------------------------------------------------------------------------------------------------------------------------------------------------------------------------------------------------------------------------------------------------------------------------------------------------------------------------------------------------------------------------------------|
| <b>Control</b> | <p><b>Docente:</b> Yo soy el jefe y tú me tienes que hacer caso.</p> <p>Mi apoyo no sabe falta información.</p> <p><b>Profesora:</b> No tener que llamar al director Llega a la hora que le da la gana y hace lo que le da la gana.</p> <p><b>Licenciada:</b> Impone, o comunica. No le pide opinión a nadie.</p> <p>Él dice que esa es la mejor forma.</p> <p><b>Maestra:</b> No está dando resultados positivos.</p> <p>Veo al director solo.</p> | <p>Lewin (1969).</p> <p>En una atmósfera autoritaria la responsabilidad reside en la autoridad y nadie participa o inicia una acción excepto cuando lo impone el líder.</p> <p>En una atmósfera de sospecha hay temor de ser puesto en ridículo o de ser rechazado. En un ambiente apático no existe vitalidad, todos esperan que otro haga o diga algo.</p> <p>Los individuos en una atmósfera cálida, democrática son más productivos, viven satisfechos y menos frustrados, hay compañerismo, cordialidad, cooperación, más pensamiento individual facultad creativa y mejor motivación.</p> | <p>El control es más visible entre los allegados de la dirección cuando le da órdenes, y dice que se deben cumplir porque él es el director. Además de que muchas decisiones son tomadas por el solo sin consultarlas con sus coordinadores.</p> | <p>La actitud que tiene el director es de prepotencia, a veces parece que de desconfiar de todos.</p> <p>Parece que solo él sabe hacer las cosas, pero tampoco manifiesta cómo hacerlas, las hace y como salgan.</p> <p>Es un jefe mas no un líder. Aun cuando dice que desea la participación de todos, sus acciones manifiestan lo contrario apoyándose en el hecho de que al final no se hacen.</p> |

**Cuadro 7**  
**Dimensión: estructura**

| Categoría        | EMIC                                                                                                                                                                                                                                                                                                                                                                                                                                                | Referentes teóricos                                                                                                                                                                                                                                                                                                                                                                                                                                                                                                                                                                                                                                                                | Observación participante                                                                                                                                                                                                                                              | ETIC                                                                                                                                                                                                                                                                                                                                                                                                                                                                  |
|------------------|-----------------------------------------------------------------------------------------------------------------------------------------------------------------------------------------------------------------------------------------------------------------------------------------------------------------------------------------------------------------------------------------------------------------------------------------------------|------------------------------------------------------------------------------------------------------------------------------------------------------------------------------------------------------------------------------------------------------------------------------------------------------------------------------------------------------------------------------------------------------------------------------------------------------------------------------------------------------------------------------------------------------------------------------------------------------------------------------------------------------------------------------------|-----------------------------------------------------------------------------------------------------------------------------------------------------------------------------------------------------------------------------------------------------------------------|-----------------------------------------------------------------------------------------------------------------------------------------------------------------------------------------------------------------------------------------------------------------------------------------------------------------------------------------------------------------------------------------------------------------------------------------------------------------------|
| <b>Comodidad</b> | <p><b>Docente:</b> Tenso y pesado. Es difícil. Se va a venir abajo.</p> <p><b>Profesora:</b> Tocatoroncito La institución no es distinta a todas. No ha caído porque mucha gente está apostando al triunfo.</p> <p><b>Licenciada:</b> La fama, la reputación es muy negativa. El liceo es de puros malandros y ladrones</p> <p><b>Maestra:</b> La escuela diferente ya no sería la institución con la misión y la visión con la que fue creada.</p> | <p>Likert (1968)</p> <p>En este tipo de clima la dirección no tiene confianza en sus empleados. La mayor parte de las decisiones y de los objetivos se toman en la cima de la organización y se distribuyen según una función puramente descendente. Los empleados tienen que trabajar dentro de una atmósfera de miedo, de castigos, de amenazas, ocasionalmente de recompensas, y la satisfacción de las necesidades permanece en los niveles psicológicos y de seguridad. Este tipo de clima presenta un ambiente estable y aleatorio en el que la comunicación de la dirección con sus empleados no existe más que en forma de directrices y de instrucciones específicas.</p> | <p>Llegar a la institución ver a los docentes reunidos sentados en un banco murmurando y criticando, con pocos estudiantes algunos consumiendo o con mal aspecto, da la impresión de estar en un desierto, o peor como es conocido en el sector como tocoroncito.</p> | <p>En esta subdimensión se percibe directamente el sentir de los trabajadores de la escuela. Todos manifiestan que el ambiente está tenso, al punto de pensar casi en consenso que la escuela está casi abajo, por lo que se aprecia es el resultado de las otras dimensiones que influyen en el comportamiento, además de la percepción colectiva de sus integrantes, también se agregaron la visión de la comunidad y de agentes externos que se sienten igual.</p> |

## Develando la percepción de los actores

La escuela es un lugar de encuentro y asistencia masiva de los niños, jóvenes y adolescentes para que se dé el proceso de enseñanza-aprendizaje. Es también el lugar para compartir, convivir y conocer otras culturas y formas de vida de sus vecinos y compañeros de estudios, además de experimentar, practicar, adquirir y aprender otras conductas observadas en otros miembros de la institución, como los obreros, los administrativos y los docentes que hacen vida en este espacio.

Allí radica la importancia de que este sitio destinado a su formación debe ser el más propicio, armónico estimulante y motivante, ya que su educación en valores la obtienen por medio de aprendizajes significativos y modelados por otros, que le servirán, así como se refleja en las teorías de Bandura (1987) y de la socialización de Freire (2005): “Nadie educa a nadie -nadie se educa a sí mismo-, los hombres se educan entre sí con la mediación del mundo”.

El propósito principal de esta investigación es describir el clima institucional en la Unidad Educativa Nacional de Adultos “Escuela Taller Monseñor Arias Blanco” debido a la metodología empleada que es la etnografía se inició con una observación participante en la que se percibió cierto distanciamiento entre los miembros de la comunidad educativa, además de conductas apáticas, ausencias de estudiantes, desconocimiento de actividades regulares y extras, además de un comportamiento prepotente del director.

Para confirmar que las observaciones hechas eran compartidas por otros miembros de la escuela, se realizaron entrevistas semiestructuradas a cuatro integrantes seleccionados con base los siguientes criterios: alto grado de vocación, trabajadores activos y participativos, dinamizadores, con respeto y aprecio de la población tanto estudiantil como laboral.

En función de sus entrevistas se comenzó a develar el clima de la institución. Las subescalas de control, apoyo y presión que están dirigidas a caracterizar las funciones del director arrojaron que a este le gusta imponer, no comunicar; tampoco escucha sugerencias, carece de amabilidad, no reconoce la labor de los obreros, está divorciado de una gran cantidad de sus trabajadores, es terco, cerrado, él solo decide, no se ha compenetrado con los miembros de las coordinaciones y, como consecuencia, se comenta que se ve solo, que se le subió el cargo a la cabeza.

Con respecto a la sub dimensión presión, ninguno de los entrevistados manifestó algún comentario. Esto indica que el director es un jefe mas no un líder, pero se puede clasificar entre un liderazgo autocrático pero también uno Laissez Faire como lo clasifica Likert (1968).

Por otro lado las subescalas organización, claridad, comodidad e innovación reportaron, según los entrevistados, que en la institución hay problemas de comunicación, ya que no es asertiva y se presta a confusiones, lo que obliga a improvisar y no cumplir con los objetivos planificados. Un punto comentado por todos es la forma de tomar las decisiones que deben ser de manera horizontal y no vertical.

Existe también la necesidad, entre los profesores, de revisar la misión y visión de la institución o la reformulación de esta, junto con la evaluación de los compañeros que no estén laborando a gusto. Piensan que deben retirarse, ya que estos solo esperan que la escuela se deteriore más. Solo entorpecen y critican las actividades de las personas si apuestan al triunfo.

Adicionalmente, está la reputación que tiene la institución en la comunidad por el origen de la población estudiantil que no es de la zona, sino de sectores marginales. Para la comunidad los estudiantes son malandros o desadaptados, entre otros calificativos negativos. A la institución también la llaman “tocoroncito” (nombre de un penal del estado Aragua). Los pobladores les tienen miedo a los estudiantes y esta sensación es compartida por algunos docentes de la institución.

Con respecto a la innovación emergieron pocos aportes: la resistencia a los cambios y la necesidad de humanizar las aulas.

Por último están las subescalas de implicación, cohesión y autonomía que describen a los docentes en aspectos diferentes: su vocación, compromiso y trabajo, las interacciones personales entre la comunidad y el grado de independencia que tienen para ejecutar y llevar a cabo su labor profesional. Se puede apreciar que existe una gran apatía, falta de compromiso, desmotivación, estrés, falta de pertenencia, además de identificar, entre todos los entrevistados, que existe un grupo de profesores que apuestan al fracaso de la institución, dando por sentado que se cumple la teoría X de Taylor.

Los docentes sienten que falta cohesión o integración colectiva, formándose diversos grupos según las necesidades y puntos de vista políticos y sobre el funcionamiento de la institución, tal como lo explica Lewin en la dinámica de grupos. Existe poca participación en las actividades recreativas y en las convivencias. Algunos evitan convivir y compartir con los demás compañeros de trabajo.

## Conclusiones

La Unidad Educativa Nacional Adultos “Escuela Taller Monseñor Arias Blanco” fue creada para atender a jóvenes desescolarizados con el fin de capacitarlos en un oficio y formarlos académicamente. A esta poblacional estudiantil le cuesta seguir normas, órdenes y tienen problemas con la figura de autoridad, además de tener dificultades en sus lugares de residencia (zonas desfavorecidas social y económicamente). Algunos jóvenes provienen de familias disfuncionales y presentan carencias afectivas.

Estos jóvenes asisten a la institución para tratar de cubrir algunas de sus necesidades: alimento, formación, afecto, escucha o una mano amiga. A veces tratan de librarse de un entorno marcado por el hacinamiento. También buscan amistades que comprendan su forma de vida y puedan mostrarles otras formas.

La institución debe convertirse en la gran oportunidad para descubrir otras maneras de vivir, un mundo diferente, otra visión, que les puede abrir infinitas puertas y maneras de resolver su futuro sin tener que acudir a la venta de drogas, al robo o, en caso extremos, al asesinato.

La institución tiene como lema y principio que es un espacio para la realización humana con una misión y visión enfocada en mostrar como modelo de vida a Jesús de Nazaret. De esta forma buscan enseñarles con el ejemplo que se puede vivir y convivir con los otros en paz, armonía, con humildad, sencillez, compartiendo y participando activamente en actividades que ayudan y enriquecerlos como seres humanos.

La mejor forma de dar estas lecciones de vida a estos jóvenes es observar entre los docentes que reine un ambiente de tranquilidad, respeto, tolerancia y aceptación. Eso sería lo ideal no solo en este espacio sino en cada uno de los espacios donde se formen y preparen a los niños, niñas y adolescentes de nuestro país.

Es importante conocer el clima en que se labora y se forma un individuo. En esta institución aún no se han desarrollado encuestas o cuestionarios especiales para evaluarlo, ni se discute sobre los temas que deben abarcar otras dimensiones que influyen, de manera significativa: el efecto del síndrome de Burnout (Saborío-Morales y Hidalgo-Murillo, 2015), la vocación, la falta de evaluación, la obtención de la titularidad y sus consecuencias.

El clima organizacional es multidimensional, para este caso se revela la gran influencia que tiene el liderazgo para mantener el equilibrio armónico del ambiente laboral y escolar, ya que uno repercute en el otro, y cuando falla se observan efectos terribles como la deserción escolar, apatía y falta de interés tanto en los estudiantes como en los trabajadores de la institución, y eso se debe a la poca influencia y carisma que pueda transmitir el jefe.

La gerencia falla notablemente, lo que se traduce en la poca organización y la imposibilidad de comunicar abiertamente la información relacionada con las actividades. Esto trae malestares y murmuraciones negativas.

Es por ello que la mejor manera de hacer que las actividades se desarrollen eficientemente es con la participación activa y espontánea de todos los integrantes de la comunidad educativa. La comunicación abierta y directa es la mejor estrategia para organizar y planificar cualquier actividad logrando que una organización cumpla sus metas y los objetivos planteados aunados a un liderazgo participativo e integrador.

Otro aspecto a resaltar es el bullying –acoso escolar- que siempre está enfocado en los estudiantes, pero que en esta institución se evidenció en los docentes. En la dimensión de cohesión emergió la división de los trabajadores por discusiones y enfrentamientos por motivos políticos y por el funcionamiento de la institución. Estas discusiones no eran enriquecedoras.

Los docentes deben ampliar la visión que tienen de los jóvenes que están formando ya que son el futuro del país. Con una población estudiantil desfavorecida deberían aflorar los sentimientos de empatía, humanismo y amor al prójimo, en coherencia con los postulados y principios que tenía la institución desde su inauguración. Del compromiso de los docentes depende que sean unos profesionales exitosos o lo opuesto. El clima escolar es posible cambiarlo, pero para ello debe haber un compromiso verdadero de todos los actores involucrados en la institución, especialmente de los directivos, quienes se suponen son los que llevan el liderazgo.

## Referencias

- Bandura, A. (1987). *Teoría del aprendizaje social*. Madrid: Espasa-Calpe.
- Birch, S. (2003). *Educación y Sociedad*. Caracas: Universidad Nacional Abierta.
- Brunet, L. (1987). *El clima de trabajo en las organizaciones: definición, diagnóstico y consecuencias*. Ciudad de México: Trillas.
- Chiavenato, I. (1990). *Administración de recursos humanos*. Bogotá: McGraw Hill.
- Cid Sabucedo, A. (2004). El clima escolar como factor de calidad en los centros de educación secundaria de la provincia de Ourense. Su estudio desde la perspectiva de la salud. *Revista de Investigación Educativa*, 22(1), 113-144. Recuperado de <https://revistas.um.es/rie/article/view/98811/94431>
- Forehand, G. y Gilmer, B. (1964). Environmental variation in studies of organizational behavior. *Psychological Bulletin*, 62, 361- 382.
- Freire, P. (2005). *Pedagogía del oprimido*. Ciudad de México: Siglo XXI.
- García, B. (2003). *Convivir con los otros y la naturaleza*. Caracas: Federación Internacional de Fe y Alegría/ Fundación Santa María.
- Gellerman, S. (1960). *People, problems and profits*. New York: McGraw Hill.
- Habermas, J. (1990). *Teoría de la acción comunicativa II*. Buenos Aires: Taurus.
- Halpin, A. W. (1966). *Theory and research in administration*. New York: Macmillan.

- Halpin, A. W. y Crofts, D. (1963). The organizational climate of schools. *International Review of Education*, 22(4), 441-463.
- Hoy, W. K. y Miskel, C. G. (1996). Educational administration. *Theory, research and practice*. Londres: McGraw-Hill.
- Lewin, K. (1969). *Dinámica de la personalidad*. Madrid: Morata.
- Likert, R. (1968). *El factor humano de la empresa*. Bilbao: Devito.
- Litwin, G. y Stringer, R. (1968). *Motivación y clima organizacional*. Cambridge: Harvard University.
- Moos, R. H. (2008). *A Social Climate Scale, Work Environment Scale Manual, Development, Applications, Research*. California: Mind Garden, Inc.
- Morin, E. (2002). *La cabeza bien puesta. Repensar la reforma. Reformar el pensamiento*. Buenos Aires: Ediciones Nueva Visión.
- Rogers, C. (1997). *Psicoterapia centrada en el cliente*. Barcelona: Paidós.
- Saborío-Morales, L. y Hidalgo Murillo, L.F. (2015). Síndrome de Burnout. *Medicina Legal de Costa Rica*, 32(1). Recuperado de [https://www.scielo.sa.cr/scielo.php?script=sci\\_arttext&pid=S1409-00152015000100014](https://www.scielo.sa.cr/scielo.php?script=sci_arttext&pid=S1409-00152015000100014)
- Stern, D. (1985). *El mundo interpersonal del infante: una perspectiva desde el psicoanálisis y la psicología evolutiva*. Buenos Aires: Paidós.
- Taylor, F.W. (1985). *Principios de la administración científica*. Buenos Aires: Orbis.
- Tonuccio, F. (2013). *La investigación como alternativa a la enseñanza*. Ciudad de México Laboratorio Educativo.
- Uslar Pietri, A., Albornoz, O., Bezara, F., Cárdenas, A. L., Carreras Damas, G., Essensfeld, S., Chirinos, E., Gabaldón, A. y Iribarren, I. (1986). Informe que presenta al Presidente de la República Dr. Jaime Lusinchi, la Comisión Presidencial del Proyecto Educativo Nacional. Caracas. *Educere*, 2011; 15(50), 204-207. Recuperado de <http://portal.amelica.org/ameli/jatsRepo/35618721022>
- Vega, D., Arévalo, A., Sandoval, J., Aguilar, M. C. y Giraldo, J. (2006). Panorama sobre los estudios de clima organizacional en Bogotá, Colombia (1994–2005). *Diversitas. Periódicos electrónicos en psicología*, 2(2). Recuperado de [http://www.scielo.org.co/scielo.php?script=sci\\_arttext&pid=S1794-9998200600020013&lng=en&nrm=iso&tlng=es](http://www.scielo.org.co/scielo.php?script=sci_arttext&pid=S1794-9998200600020013&lng=en&nrm=iso&tlng=es)

**Lista de Árbitros**

**José Alecio Lara**

Universidad Pedagógica Experimental Libertador- Instituto Pedagógico Rural El Mácaro Luis Fermín. Venezuela.

**Ginete Serrano**

Universidad Pedagógica Experimental Libertador- Instituto Pedagógico Rural El Mácaro Luis Fermín. Venezuela

**Luis Alexander Ospina**

Fundacion DAICAD. Argentina.

**Juan Calderon**

Universidad Estatal de Milagro. Ecuador.

**Argimiro Castillo**

Universidad de los Andes. Venezuela

**Dilcia De Rosa**

Universidad Pedagógica Experimental Libertador- Instituto Pedagógico Rural El Mácaro Luis Fermín.

**Guaiskaicer Sanoja**

Universidad Pedagógica Experimental Libertador- Instituto Pedagógico Rural El Mácaro Luis Fermín.

**Dinora Rebolledo**

Universidad De Guayaquil. Ecuador.

**Esperanza Palencia**

Pontificia Universidad Católica del Ecuador. Ecuador.

**José Romero**

Instituto de Altos Estudios Dr. Arnaldo Gabaldon. Ecuador.

**Carmen Sánchez**

Universidad de Guayaquil. Ecuador.

**Ana Riera**

Universidad Bicentennial de Aragua. Venezuela

**Daniel Peña**

Universidad Metropolitana de Ecuador. Ecuador.

**Alex Carlos Rendón Ali**

Universidad Tecnológica Empresarial Guayaquil. Ecuador.

**Franklin Salas**

Universidad Pedagógica Experimental Libertador- Instituto Pedagógico Rural El Mácaro Luis Fermín.

**Aura Díaz de Perales**

Universidad Metropolitana. Ecuador.

**Sor Natalia Brizuela Camacho**

Universidad Técnica Particular de Loja. Ecuador.

**Yenny Olivares**

Universidad Nacional Experimental de la Fuerza Armada- UNEFA. Venezuela

**Mónica Peñaloza**

Universidad Pedagógica Experimental Libertador- Instituto de Mejoramiento Profesional de Magisterio. Venezuela

**Rosa Rao**

Universidad Pedagógica Experimental Libertador- Instituto Pedagógico Rural El Mácaro Luis Fermín.

### Normas para publicar

1. Podrán ser publicados todos los trabajos realizados por investigadores nacionales o extranjeros, siempre y cuando reúnan los criterios de calidad científica requeridos.
2. Se incluirán artículos relacionados con investigaciones culminadas, revisiones bibliográficas, informes de desarrollo tecnológico, ensayos científicos, propuestas de modelos e innovaciones educativas, productos de la elaboración de trabajos de grado y tesis doctoral, trabajos de ascenso o proyectos institucionales. Los trabajos presentados deben ser un **aporte para el campo de las ciencias sociales**.
3. Es importante resaltar que la **consignación del trabajo no implica compromiso alguno de publicación**. Esta solo será efectiva a través de la aprobación del Comité de Arbitraje y se le notificará al autor o autores a través de un correo electrónico en el que se incorporará la constancia de publicación. **Tener una carta de aceptación del artículo no excluye a los autores de realizar modificaciones en el artículo a solicitud del Comité Editorial**.
4. La evaluación del artículo se hará conforme a criterios de: originalidad, pertinencia social, actualidad, aportes, rigurosidad científica y cumplimiento de las normas editoriales establecidas en esta revista.
5. Se le recomienda al autor (es/as) **NO ENVIAR DE MANERA SIMULTÁNEA** el mismo artículo a otras revistas.
6. Si el Comité Editorial o los árbitros evidencian que existe **plagio** el artículo será remitido nuevamente al autor y este será sancionado por dos años, tiempo en el cual no podrá publicar en esta revista.
7. Se le solicitará a los autores la cesión de derechos patrimoniales de los artículos publicados con el propósito de que la revista pueda publicarlos en formatos físicos y/o electrónicos, incluido Internet.
8. Puede presentar el artículo en los formatos OpenOffice o Microsoft Word.
9. **Todo artículo será sometido a un riguroso proceso de arbitraje**. El sistema seleccionado por el Comité Editorial de *Prohominum. Revista de Ciencias Sociales y Humanas*.
10. Es el **doble ciego** (*Double-blind review*). En el **sistema doble ciego** los árbitros no conocen la identidad o filiación académica de los autores y estos, a su vez, desconocen quienes están evaluando el artículo.
11. Se le sugiere al autor, autora o autores omitir referencias directas a otras publicaciones de su producción. Esto puede entorpecer la evaluación (*Double-blind review*).
12. Se recomienda que el número de investigadores co-autores del artículo no sea superior a cuatro.
13. El artículo en original debe incluir en el encabezado: el nombre del autor, autora o autores, el grado académico alcanzado y el nombre de la institución a la que pertenece (n), números telefónicos (hab. y cel.), dirección, correo(s) electrónico(s) y el código orcid de cada uno. Además debe incluir un curriculum no mayor de cinco (5) líneas. Esta síntesis solo hará referencia a los grados académicos, más recientes, y a la institución en la que labora.
14. Todos los autores deben registrarse en el OJS de la revista.
15. Se le agradece ingresar su número de registro **ORCID ID**. Es obligatorio. En caso de no poseerlo deberá registrarse en: <https://orcid.org/>. Igualmente, deben ingresar su perfil a Autores-Redalyc: <http://www.redalyc.org/autorHome.oa> y facilitar el número de registro cuando envíe el artículo.
16. Si el autor, la autora o los autores tienen más de un identificador (Research Gate, Academia, Google Scholar u otro) debe agregarlo tanto en el registro del OJS como en los datos que envíe al correo (si usa ese sistema para el envío de su artículo).
17. El artículo debe estar acompañado de una constancia, dirigida al Comité Editorial, en las que:
  - Autorice a *Prohominum. Revista de Ciencias Sociales y Humanas* para que publique el artículo y declare que no ha sido enviado a otra publicación.
  - Se dé fe de la originalidad del artículo y de ser autor (es) intelectual (es) de este.

- Constancia de pertenecer a la universidad, instituto de investigación o centro educativo que haya declarado en su identificación. Si está estudiando una maestría o un doctorado y no forma parte del cuerpo docente de ninguna universidad, su centro de adscripción es la universidad en la que cursa estudios.
- Cesión de derechos patrimoniales de los artículos publicados con el propósito de que la revista pueda publicarlos en formatos físicos y/o electrónicos, incluido Internet.
- Se compromete a modificar el artículo cuando tenga observaciones de fondo y forma. En caso de que no desee hacer la modificación o incorporar las observaciones, no podrá enviar otro manuscrito a *Prohominum. Revista de Ciencias Sociales y Humanas*, en un lapso no menor a dos años.

### Forma y preparación del manuscrito

18. La longitud del trabajo puede variar entre un mínimo de doce (12) y un máximo de treinta (30) cuartillas.
19. El título de los artículos de contener entre 10 y 15 palabras (de 80 a 100 caracteres). Debe presentarse en español, inglés y portugués. Trate de no utilizar abreviaturas
20. Los cuadros, gráficos, tablas, imágenes e ilustraciones deberán incluirse en el artículo y con especificación de su número, título y fuente.
21. Todas las imágenes y palabras que contengan que aparezcan en los gráficos deben ser fácilmente leídas en la publicación digital. En caso de que no ocurra, el manuscrito será devuelto para corregir este aspecto.
22. Los artículos deberán ajustarse y adaptarse al siguiente esquema: Resumen; Introducción; Marco teórico o revisión bibliográfica; Metodología o procedimientos; Resultados, análisis e interpretación; Discusión; Conclusiones; Referencias.
23. Para la presentación de revisiones bibliográficas, disertaciones o producción teórica se utilizarán las siguientes pautas: a) resumen (palabras clave), b) introducción, c) desarrollo y d) referencias.
24. Debe evitar, en lo posible, el uso de notas al pie de página. De ser necesario, ubicarlas al final del artículo.
25. Las normas de redacción, presentación, gráficos, uso de citas, referencias bibliográficas y otros aspectos afines, deben ajustarse a las normas **APA** (*American Psychological Association*).

### Resumen

26. El resumen del artículo debe elaborarse con un mínimo de 200 y un máximo de 250 palabras. Debe estar acompañado por la versión en inglés y portugués. Se le agradece al autor, autora o autores no utilizar ningún traductor electrónico para la elaboración de los resúmenes en otro idioma. Se recomienda contratar a un traductor especializado.
27. El resumen incluirá los siguientes elementos: a) introducción; b) objetivos o propósitos; a) método; d) resultados; e) discusión; y f) conclusiones. Las palabras clave del deben ponerse al final de cada uno de los resúmenes. El número de palabras clave debe estar entre 4 a 6, tanto en español como en portugués e inglés y presentarse al final del resumen separadas por punto y coma, en minúscula.
28. Para la selección de las palabras clave deberá utilizar **Thesaurus Unesco**.
29. Toda cita de libro(s), autor(es) o revistas debe estar obligatoriamente referenciada siguiendo las normas **APA** (ver apartado 25). Debe verificar, en caso de publicaciones digitales, que no existan enlaces rotos o páginas sin información. En este caso el artículo será devuelto al autor.

### Publicaciones digitales

Se incluyen tanto las versiones digitalizadas de publicaciones periódicas impresas, como las publicaciones electrónicas (revistas, *journal*). Para registrar libros extraídos de fuentes electrónicas, el procedimiento será el siguiente:

**En el caso de los libros.** El orden de presentación de los datos del libro es muy parecido al impreso, pero se agregan algunos elementos que hacen referencia a esta versión digital. Estos se describen a continuación: primero apellido completo del autor, solo con la letra inicial mayúscula, letra inicial del nombre. (fecha). *Nombre del libro en cursiva.* Nombre del ente editorial o casa editora si el libro ha sido publicado, ciudad en la que fue publicado, en caso de conocerse. Recuperado de (dirección electrónica en la que está alojado el libro).

**En el caso de las publicaciones periódicas,** la forma de presentación es la siguiente: Inicial en mayúscula del apellido completo, coma (,), inicial del nombre. (fecha). Título del artículo. *Nombre de la publicación en cursiva,* volumen (número), páginas en el caso de que existan. Recuperado de dirección electrónica en la que está alojada la revista.

30. El trabajo aceptado que tenga observaciones, según el criterio de los árbitros, será devuelto a su autor para que realice las correcciones pertinentes. Una vez revisado por el autor, debe ser enviado al Consejo Editorial de en un lapso no mayor de 15 días.
31. El trabajo no aceptado será devuelto al autor o autores con las observaciones correspondientes. Este no podrá ser arbitrado por esta revista nuevamente.
32. Queda entendido que, una vez enviado el artículo a *Prohominum. Revista de Ciencias Sociales y Humanas* e iniciado el arbitraje, el autor acepta este proceso y, en consecuencia, se compromete a publicarlo solo en esta revista. Recuerde que **bajo ningún concepto debe enviar el artículo de manera simultánea a más de una revista.**

#### **Envío del artículo**

33. El artículo debe ser enviado al siguiente correo electrónico [prohominumrevista@gmail.com](mailto:prohominumrevista@gmail.com)
34. También puede ser enviado a través del OJS de *Prohominum. Revista de Ciencias Sociales y Humanas*, una vez que haya hecho el registro como autor.

## Guidelines

1. All unpublished works by national or foreign researchers may be published, as long as they meet the required scientific quality criteria.
2. Articles related to culminated research, bibliographic reviews, technological development reports, scientific essays, model proposals and educational innovations, products of the elaboration of undergraduate and doctoral thesis, promotion or institutional projects will be included. The works submitted must **be a contribution to the field of social sciences**.
3. It is important to emphasize that the work consignment **does not imply any commitment to publication**. This will only be effective through the approval of the Arbitration Committee and the author or authors will be notified by email in which proof of publication will be incorporated. **Having a letter of acceptance of the article does not exclude authors from making modifications to the article at the request of the Editorial Committee**.
4. The evaluation of the article will be done according to criteria of: originality, social relevance, topicality, scientific rigor and compliance with the editorial standards established in this magazine.
5. It is recommended that the author (s) **do not send the same article in other magazine simultaneously**.
6. If the Editorial Committee or the arbitrators show that there is **plagiarism**, the article will be sent back to the author and this will be sanctioned for two years, during which time he will not be able to publish in this magazine.
7. The authors will be asked to transfer the economic rights of the articles published so that the magazine can publish them in physical and / or electronic formats, including the Internet.
8. You can submit the article in OpenOffice or Microsoft Word formats.
9. **Every article will be subjected to a rigorous arbitration process**. The system selected by the Editorial Committee of *ProHominum Social and Human Sciences Magazine*. The system selected by the Editorial Committee of *ProHominum Social and Human Sciences Magazine* is the double blind. In the double-blind system, the arbitrators do not know the identity or academic affiliation of the authors and they, in turn, do not know who is evaluating the article.
10. Se le sugiere al autor, autora o autores omitir referencias directas a otras publicaciones de su producción. Esto puede entorpecer la evaluación (*Double-blind review*).
11. It is suggested that the author or authors omit direct references to other publications of their production. This can hinder the evaluation (*Double-blind review*).
12. It is recommended that the number of researchers co-authors of the article does not exceed four.
13. Every original article must include in the heading: the name of the author or authors; the academic degree reached and the name of the institution to which it belongs (n), telephone numbers (room and mobile), address, electronic mail (s) and the ORCID code of each one. It must also include a curriculum synthesis of no more than five (5) lines, in which reference will be made to the most recent academic degrees and to the institution in which they work.
14. All authors must register with the magazine OJS.
15. Thank you for entering your ORCID ID registration number. It is mandatory. If you do not have it, you must register at: <https://orcid.org/>. Likewise, they must enter their profile to Authors-Redalyc: <http://www.redalyc.org/autorHome.oa> and provide de registration number when you submit the article.
16. If the author or the authors have more than one identifier (Research Gate, Academy, Google Scholar or other), you must add it both in the OJS record and in the data that you send to the mail (if you use that system for shipment of your article).

17. The article must be accompanied by a certificate, addressed to the Editorial Board, in which:
- *ProHominum - Social and Human Sciences Magazine* is authorized to publish the article and declare that it has not been sent to another publication.
  - Attest to the originality of the article and to be the intellectual author (s).
  - Certify membership in the university, research institute or educational center that you have declared in your identification. If you are studying a master's degree or a doctorate and are not part of the faculty of any university, your affiliation center is the university where you study.
  - Gives the economic rights of the articles published so that the magazine can publish them in physical and / or electronic formats, including the Internet.
  - Commit to modify the article when it has substantive and formal observations. In case you do not want to make the modification or incorporate the observations, you cannot send another manuscript to ProHominum - Social and Human Sciences Magazine in a period of not less than two years.

### Form and preparation of the manuscript

18. The length of the work can vary between a minimum of twelve (12) and a maximum of thirty (30) pages.
19. The title of the articles contain between 10 and 15 words (from 80 to 100 characters).
20. Must be presented in Spanish and English. Try not to use abbreviations
21. Tables, graphs, images and illustrations must be included in the article and with specification of their number, title and source.
22. All images and words that appear in the graphics should be easily read in the digital publication. In case it does not occur, the manuscript will be returned to correct this aspect.
23. The articles must conform and adapt to the following scheme: Summary; Introduction; Theoretical framework or literature review; Methodology or procedures; Results, analysis and interpretation; Discussion; Conclusions.
24. For the presentation of bibliographic reviews, dissertations or theoretical production, the following guidelines will be used: a) abstract (keywords), b) introduction, c) development and d) references.
25. You should avoid, where possible, the use of footnotes. If necessary, place them at the end of the article.
26. The rules of writing, presentation, graphics, use of citations, bibliographic references and other related aspects must conform to the APA (American Psychological Association) standards.

### Abstract

27. The abstract of the article should be prepared with a minimum of 200 and a maximum of 250 words. Must be accompanied by the Spanish and English version. The author or authors are thanked for not using any electronic translator for the preparation of abstracts in another language. It is recommended to hire a specialized translator.
28. The abstract will include the following elements: a) introduction; b) objectives or purposes; a) method; d) results; e) discussion; and f) conclusions. The keywords should be put at the end of each of the summaries. The number of keywords must be between 4 to 6, both in Spanish and English and be presented at the end of the summary separated by semicolons, in lower case.
29. For the selection of keywords you must use *Thesaurus Unesco*.
30. Any quotation from book (s), author (s) or magazines must be necessarily referenced following the APA standards (see section 25). You should verify, in the case of digital publications, that there are no broken links or pages without information. In this case the article will be returned to the author.